



大臨技会報

The Osaka Association of Medical Technologists

2022
SEP

目次

公益社団法人 大阪府臨床検査技師会 組織図	1
令和3(2021)年度 事業報告	
事務局	2
事業局 総務庶務部	5
事業局 広報編集部	5
財務局 会計部	6
事業局 渉外部	6
組織部 (各地区 于一医療部門)	9
学術部 (各部門)	12
精度管理部	18
理事会議事録 (第1回~第13回)	19
財務諸表	86
2022年度 事業報告	
定時総会議事録	90
事務局各部委員名簿	94
総務庶務部 広報組織部 渉外部	95
組織部 于一医療&地区	96
学術部 各部門	99
精度管理部	101
地区区分表	102
賛助会員名簿	103

公益社団法人 大阪府臨床検査技師会 組織図

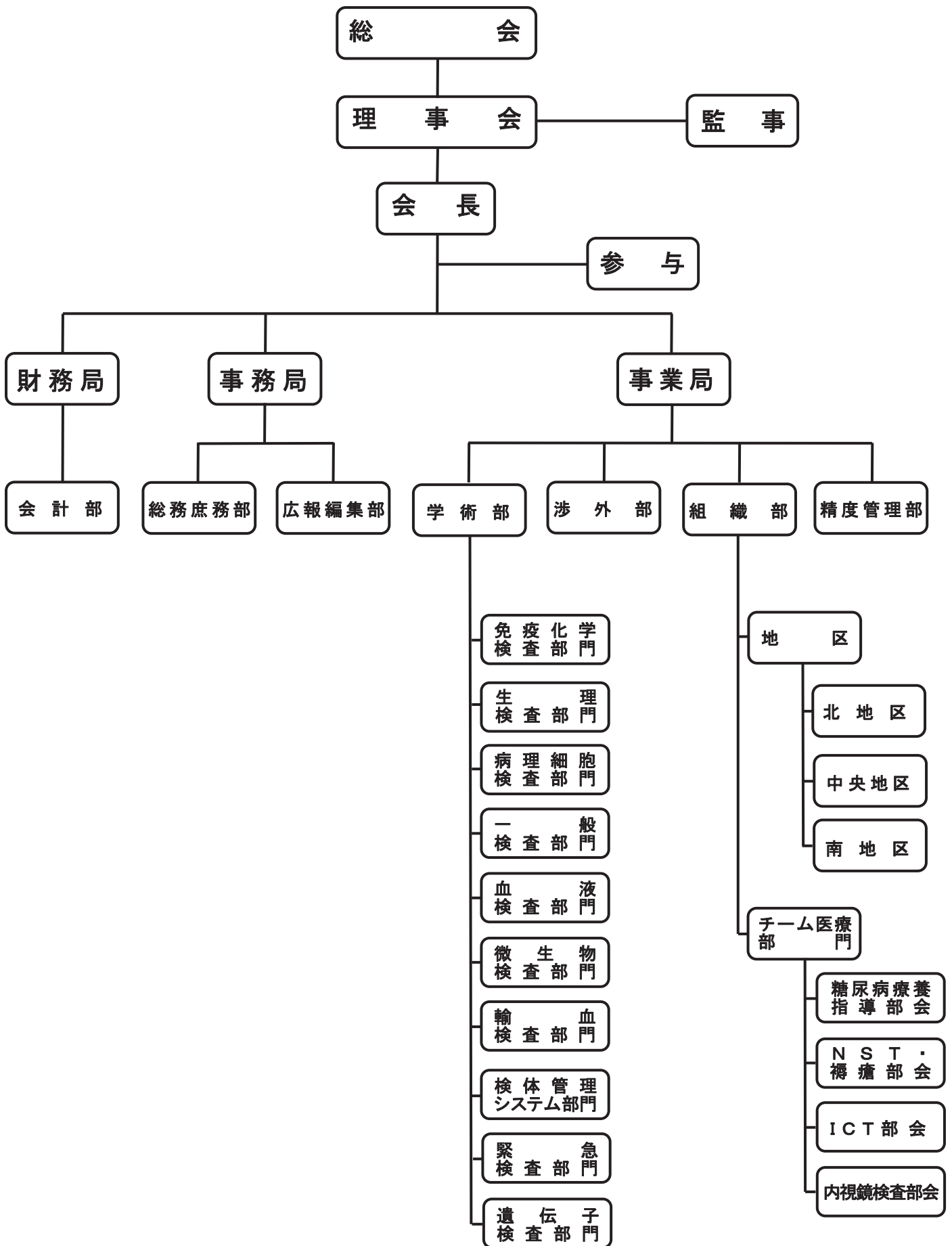

(2019年6月～)

令和三年（2021年）度事業報告

事務局

I. 公益社団法人 大阪府臨床検査技師会 関係

1. 会員数（令和4年3月31日現在）

正会員	3,944名
名誉会員	5名
賛助会員	70社

2. 令和三年度役員

【役職】	【役割】	【氏名】	【所属】
会長		高田 厚 照	（関西医科大学総合医療センター）
副会長	（事業局長）	増田 詩 織	（近畿大学奈良病院）
副会長	（事務局長）	井戸田 篤	（大阪国際がんセンター）
副会長	（財務局長）	杉山 昌 晃	（多根総合病院）
常務理事	（組織部長）	田畑 泰 弘	（育和会記念病院）
常務理事	（精度管理部長）	山西 八 郎	（天理医療大学）
常務理事	（学術部長）	安保 浩 二	（大阪市立大学医学部附属病院）
理事	（渉外部長）	岡本 秀 雄	（住友病院）
理事	（広報編集部長）	山田 真規子	（和歌山県立医科大学附属病院）
理事	（会計部長）	久保田 芽 里	（大阪医科薬科大学病院）
理事	（総務庶務部長）	梶 勝 史	（大阪旭こども病院）
理事	（組織部）	上田 一 仁	（関西医療大学）
理事	（組織部）	井口 健	（大阪医科薬科大学）
理事	（組織部・会計部）	谷川 崇	（府中病院）
理事	（学術部・精度管理部）	山本 裕 之	（京都府立医科大学附属病院）
理事	（総務庶務部・渉外部）	上地 裕 美	（南大阪病院）
理事	（渉外部）	赤木 征 宏	（大阪警察病院）
理事	（広報編集部）	中尾 聖 子	（関西医科大学総合医療センター）
監事		柴 芳 浩	（柴 芳浩会計士補事務所）
監事		荒木 年 夫	（株式会社大阪血清微生物研究所）
参与		竹浦 久 司	（多根総合病院）

3. 名誉会員

前田 宏 明	（自宅）（元 大臨技会長）
松永 清 輝	（自宅）（元 大臨技会長）
小林 紀 崇	（自宅）（元 大臨技会長）
朝山 均	（自宅）（元 大臨技会長）
今井 宣 子	（自宅）（元 大臨技会長）

4. 事務員

北岡潤子
出口由紀子

5. 総会

1) 公益社団法人 大阪府臨床検査技師会 2021年度定時総会

日時：2021年6月17日（木）19：00～19：30

会場：OMM会議室201号室

6. 会議

1) 理事会

大臨技事務所において、12回開催した

2) 常務理事会

大臨技事務所において、12回開催した

II. 一般社団法人 日本臨床衛生検査技師会関係

1. 令和3年度 定時総会

日時：令和3年6月26日（土）10：00～12：30

会場：大森東急REI ホテル5階「フォレストルーム」（東京都大田区大森北1-6-16）

2. 第70回日本医学検査学会

会期：[Web開催] 令和3年5月15日（土）～6月14日（日）

会場：福岡国際会議場、福岡サンパレス

学会長：西浦 明彦

担当：一般社団法人福岡県臨床衛生検査技師会

3. 第60回日臨技近畿支部医学検査学会

会期：[Web開催] 令和3年11月27日（土）～12月10日（日）

会場：福井大学医学部附属病院（福井県）

学会長：加藤 幸久

担当：一般社団法人 福井県臨床検査技師会

4. 日臨技近畿支部関係

1) 役員

支部長	竹 浦 久 司	（大阪府）
理 事	白波瀬 浩 幸	（京都府）
理 事	田 中 規 仁	（和歌山県）
理 事	勝 山 政 彦	（奈良県）
理 事	大 本 和 由	（滋賀県）
理 事	綿 貫 裕	（兵庫県）
理 事	川 上 優	（福井県）
幹 事	高 田 厚 照	（大阪府）
幹 事	加 藤 幸 久	（福井県）
幹 事	真 田 浩 一	（兵庫県）

2) 会議

日臨技近畿支部幹事会を1回開催した。

3) 学術部関係

部門長（生物化学分析）	増田詩織	（近畿大学奈良病院）
部門長（臨床一般）	堀田真希	（大阪大学医学部附属病院）
部門長（病理細胞）	岡本秀雄	（住友病院）
部門長（染色体・遺伝子）	山本章史	（大阪国際がんセンター）
部門長（臨床検査総合）	井戸田篤	（大阪国際がんセンター）

6. 日臨技支部学術部

【分野】	【氏名】	【所属】
学術部長	増田詩織	（近畿大学奈良病院）
生物化学分析	高崎匡	（自宅）
臨床一般	吉永治代	（株式会社エスアールエル）
臨床血液	吉川慎一	（市立吹田市民病院）
臨床微生物	仁木誠	（大阪市立大学医学部附属病院）
輸血細胞治療	清川知子	（大阪大学医学部附属病院）
病理細胞	小椋聖子	（大阪府済生会野江病院）
染色体・遺伝子	山本章史	（大阪国際がんセンター）
臨床生理 神経生理分野	川崎俊博	（兵頭内科眼科・ハートクリニック）
臨床生理 循環生理分野	川崎俊博	（兵頭内科眼科・ハートクリニック）
臨床生理 超音波分野	川崎俊博	（兵頭内科眼科・ハートクリニック）
臨床検査総合	井戸田篤	（大阪国際がんセンター）

Ⅲ. 地域医療関係

1. 衛生検査所精度管理専門委員

大阪府	田畑泰弘	（育和会記念病院）
	谷川崇	（府中病院）
	上地裕美	（南大阪病院）
	三原勝利	（神戸中央病院）
	上野信弥	（大阪市立大学医学部附属病院）
大阪市	高田厚照	（関西医科大学総合医療センター）
	井戸田篤	（大阪国際がんセンター）
	岡本秀雄	（住友病院）
	久保田芽里	（大阪医科薬科大学病院）
	山本裕之	（大阪赤十字病院）
	仁木誠	（大阪市立大学医学部附属病院）
堺市	安部浩二	（大阪市立大学医学部附属病院）
	増田詩織	（近畿大学奈良病院）
東大阪市	川原宏恵	（大阪市立大学医学部附属病院）
	上田一仁	（関西医療大学）
	豊田利恵子	（大阪急性期・総合医療センター）
豊中市	清水隆之	（志水医院）

山 西 八 郎 (天理医療大学)
杉 山 昌 晃 (多根総合病院)
吹 田 市 梶 勝 史 (大阪旭こども病院)
井 口 健 (大阪医科薬科大学)
小 椋 聖 子 (済生会野江病院)

2. 公益財団法人 堺市救急医療事業団

高 田 厚 照 (関西医科大学総合医療センター)

3. 大阪府医師会医療モニター

山 田 真規子 (和歌山県立医科大学附属病院)

事務局 総務庶務部

I 事業 (他 1)

1. 総会の開催

1) 2021年度定時総会

日 時 : 2021年6月17日 (木) 19:00~19:30

会 場 : OMM展示ホール・会議室 204+205 会議室

参加人数 : 会場参加36名、委任状2,634名

2. 2022年度事業計画案ならびに予算案の作成および大阪府への報告

3. 会員相互の交流・親睦

1) 2022年新年互礼会

日 時 : 2022年1月9日 (日) 14:00~16:00

会 場 : アートホテル大阪ベイタワー 4階「アートグランドボールルーム」

※新型コロナウイルス感染拡大防止のため中止となった

4. 教育施設との連携

1) 大臨技登録学生 (OEMS) 制度の管理

2) 登録学生カードの発行

5. 日臨技会員管理システムの管理

6. 大臨技会員証の発行

II 会議

1. 会議の開催準備および開催

1) 常務理事会

大臨技事務所 (Web併用) において12回開催した

2) 理事会

大臨技事務所 (Web併用) において13回開催した

3) 総務庶務部会

大臨技事務所 (Web併用) において12回開催した

事務局 広報編集部

I 事業 (他 1)

1. 会報の発行

大臨技会報を通巻第207号 (Web版) として2021年9月1日 (水) に発行した

2. 大臨技ニュース (月間行事予定表含む) の発行

大臨技ニュース（通巻第387号～第398号：計12回）を毎月1日に発行した
同Web版を発行した

3. 大臨技ホームページの更新

- 1) 大臨技行事スケジュールカレンダーの管理
- 2) データの随時更新
- 3) 全体リニューアル（2021年12月1日公開）

II 会議

1. 大臨技事務所（Web併用）において12回開催した

財務局 会計部

I 会計関連（他1）

1. 月次収支計算書の作成
2. 第9期（2021年度通算第37期）確定決算報告書の作成
3. 2022年度予算案の作成

II 会議

1. 大臨技事務所（Web併用）において12回開催した

事業局 渉外部

I 事業

1. 献血推進への協力（他1）

- 1) 第56回献血推進活動

日 時：2021年8月21日（土）10:00～16:30

会 場：京橋駅前広場周辺

参加人数：献血受付75名、献血者63名、委員ボランティア19名

- 2) 第57回献血推進活動

日 時：2022年2月19日（土）10:00～16:30

会 場：京橋駅前広場周辺

参加人数：献血受付68名、献血者59名、委員ボランティア10名

そ の 他：大阪府赤十字血液センター提供のラジオ番組に出演し、臨床検査技師の仕事や献血推進活動
について紹介した。

2. 障がい者に対する理解と協力（公2）

- 1) 手話講演会

日 時：2022年2月14日（月）～2月28日（月）

会 場：オンデマンド配信（YouTubeへの講演動画の公開）

テ ー マ：医療現場で必要な手話

参加人数：Web視聴回数約110回

3. 府民参加型健康啓発事業に関する協力（公1）

- 1) 令和3年度大放技・大臨技合同フォーラム

日 時：2022年1月15日（土）現地開催・同時収録

配信期間：2022年2月5日（土）～2月19日（日）

会 場：大阪府医師協同組合本部 8階大ホール

同時収録し後日、オンデマンド配信（YouTubeへの講演動画の公開）

テ ー マ : 動脈血管の病気について ～診断から治療まで～

内 容 : ①下肢動脈治療 : 下肢閉塞性動脈硬化症 (ASO) に対するカテーテル治療について
②その足の痛み、運動不足のせい？
③けんこう寿命をのばすのに、今出来ること

後 援 : 大阪府、大阪市

参加人数 : 府民 4 名、会員 8 名、Web 視聴回数のべ 388 回

2) 第 16 回 府民健康フォーラム

日 時 : 2021 年 11 月 8 日 (月) ～11 月 21 日 (日)

会 場 : オンデマンド配信 (YouTube への講演動画の公開)

テ ー マ : 100 歳までいきいきと ～認知症・フレイルなんて怖くない～

内 容 : ①「認知症」～かかりつけ薬剤師としての関わり～
②物忘れ・・・もしかして認知症予備軍？
③「食生活とフレイル」～認知症を予防しよう～

後 援 : 大阪府、大阪市

参加人数 : Web 視聴回数のべ 1, 742 回

大阪府臨床検査技師会 486 回、大阪府薬剤師会 786 回、大阪府栄養士会 470 回

3) 第 11 回大臨技がんフォーラム

テ ー マ : がんゲノム医療にせまる！

日 時 : 2022 年 1 月 19 日 (水) ～2 月 2 日 (水)

内 容 : ①大阪府におけるがん検診の現状
②知っていますか？ 「がんゲノム検査」
③肺がんとゲノム医療
④パネルディスカッション

会 場 : 大阪府医師協同組合本部 8 階大ホールにて収録
オンデマンド配信 (YouTube への講演動画の公開)

後 援 : 大阪府

参加人数 : Web 視聴回数のべ 349 回

4) 2021 年リレー・フォー・ライフ・ジャパン大阪あさひ

日 時 : 2021 年 10 月 23 日 (土) 16:00～16:30

会 場 : Web 配信 (オンライン)

内 容 : みんなの臨床検査の動画配信 (日臨技)
がん検査の紹介ビデオ等

参加人数 : Web 視聴回数のべ 600 回

5) 2021 年度「看護の日」週間事業 看護フェスタおおさか

※2021 年度は、Nursing Now キャンペーンとして開催

日 時 : 2021 年 6 月 30 日 (水) ～7 月 30 日 (金)

会 場 : ナレッジキャピタル ザ・ラボ (グランフロント大阪 北館 2 階)

内 容 : 臨床検査技師業務紹介動画上映

参加人数 : 1, 748 名

6) 健康展

①令和 3 年度 吹田市みんなの健康展

日 時 : 2021 年 11 月 2 日 (月) ～2022 年 3 月 31 日 (木)

会 場：Web 配信

内 容：臨床検査に関する動画配信（「覗いてみよう検査で守る健康寿命」
健康情報誌「健康すいた」で、コロナ禍においても、「がん検診」は重要です！
～がん検診「対策型」のあれこれ～ を掲載（2022年1月1日号）

参加人数：Web 視聴回数のべ 6,154 回

②令和3年度 せつつ市民健康まつり

※新型コロナウイルス感染拡大防止のため中止となった

③令和3年度 とよなか市民健康展

※新型コロナウイルス感染拡大防止のため中止となった

7) HIV 予防啓発講演会

日 時：2022年2月14日（月）～2月28日（月）

会 場：大臨技事務所収録、オンデマンド配信（YouTube への講演動画の公開）

テ ー マ：HIV 感染予防啓発

内 容：HIV 感染症/AIDS を正しく知ろう ～大切な人のためにも～

参加人数：Web 視聴回数のべ 53 回

8) 令和3年度 全国「検査と健康展」in 大阪<第1部>

日 時：2021年11月15日（月）～12月17日（金）

会 場：オンデマンド配信（YouTube への講演動画の公開）

内 容：臨床検査紹介

①臨床検査技師の仕事

②顕微鏡を使用したミクロの世界の観察：血液や微生物、がん細胞など

③臨床検査技師養成校紹介

健康チェック体験

①頸部エコー検査：当会生理検査部門作成動画

②物忘れチェック：認定認知症領域検査技師作成動画

③新型コロナウイルス検査の紹介動画

参加人数：Web 視聴回数のべ 417 回

9) 令和3年度全国「検査と健康展」in 大阪<第2部>

日 時：2021年12月18日（土）現地開催・同時収録

配信期間：2022年1月4日（火）～1月18日（火）

会 場：大阪府医師協同組合本部 8階大ホール

同時収録し後日、オンデマンド配信（YouTube への講演動画の公開）

内 容：①臨床検査技師の業務と新型コロナ感染症での取り組み

②新型コロナウイルス検査の実際 ～原理から舞台裏まで～

③新型コロナウイルス診療で得られた知見

～診療経験から得られた臨床検査の意義～

④パネルディスカッション

参加人数：府民2名、会員9名、Web 視聴回数のべ 427 回

II 会議

1. 大臨技事務所（Web 併用）において12回開催した

事業局 組織部

I 事業

1. 新人研修会として新人の集い（他1）

日 時：2021年6月19日（土）14:00～16:00

会 場：（Zoomを用いた双方向Web開催）

- ①技師会紹介
- ②学術部紹介
- ③ビデオを見てグループディスカッション
- ④ゲームコーナー

参加人数：17名（会員13名、非会員4名）

2. 第15回大臨技教育セミナー（公2）

日 時：2021年7月10日（土）13:30～16:00

会 場：Web開催（Zoomを用いたライブ配信）

1) ワークショップ 働く卒業生からメッセージ

- ①病院に就職して
- ②治験コーディネーターについて
- ③微生物検査の果たす役割
- ④PCR検査について
- ⑤仕事と家事と育児をいかに楽しむか

2) 教育講演「コロナなんでもお答えします。」～コロナに挑む臨床検査技師～

参加人数：363名〔会員58名、非会員305名（学生302名）〕

3. 検査説明・相談ができる臨床検査技師育成講習会（公2）

会 場：Web開催（Zoomを用いたライブ配信）

開 催 日：2021年10月30日（土）14:00～17:30

- 内 容：①コミュニケーション能力を高めよう
②データを読み、病態・疾患を絞り込め
③検査説明・相談の模擬演習

参加人数：28名（正会員17名、非会員11名）

4. 日臨技の地域展開事業

1) 臨床検査技師のための認知症対応力向上講習会（公2）

※新型コロナウイルス感染拡大防止のため中止となった

2) ニューリーダー育成研修会（他1）

※新型コロナウイルス感染拡大防止のため中止となった

5. その他

1) 施設連絡者会（他1）

日 時：2022年2月19日（土）14:00～15:30

会 場：Web開催（Zoomを用いたライブ配信）

内 容：2022年度診療報酬改定最新情報と技師会報告

- ①2022年度診療報酬改定最新情報
- ②タスクシフト/シェア講習会実施状況報告
- ③大臨技災害対策状況報告

参加人数：57名（会員57名、非会員0名）

☆ LINEグループ連絡網活用訓練：施設連絡者会終了後に各地区・区ごとにLINEグループによる連絡網訓練を行った。

2) 会員交流会（他1）

※新型コロナウイルス感染拡大防止のため中止となった

3) 第37回技師長会（他1）

日 時：2022年1月22日（土）13:30～15:30

会 場：Web開催（Zoomを用いたライブ配信）

内 容：新たな臨地実習制度

～これからの医療を支える臨床検査技師の輩出を目指して～

- ①新たな臨地実習制度の概要
- ②臨地実習受入れ施設に望むこと（臨地実習前教育（OSCE）を通じて）
- ③臨床検査技師教育施設に望むこと（臨地実習現場の声をもとに）
- ④総合討論

参加人数：28名（会員28名、非会員0名）

II 地区関係事業

1. 地区関係（公2）

1) 第12回北地区オープンセミナー

日 時：2022年2月20日（日）14:00～15:30

会 場：Web開催（Zoomを用いたライブ配信）

内 容：患者急増の梅毒！もう一度おさらいしましょう！！

- ①梅毒検査の変遷について
- ②特別講演：梅毒の臨床

参加人数：30名（会員26名、非会員4名）

2) 第12回中央地区オープンセミナー

日 時：2021年12月12日（日）9:30～11:10

会 場：Web開催（Zoomを用いたライブ配信）

内 容：＜臨床検査技師が学びたい放射線領域の画像診断シリーズ 第7弾＞

「CT・MRIの画像のみかた：普段よく出会う急性期疾患を中心に」

- ①脳卒中が来た！～CT・MR画像でわかること～
- ②急性腹症の撮影と画像所見のポイント（CT中心）
- ③急性期に見逃したくない大動脈疾患とステントグラフト治療の実際

参加人数：84名（会員74名、非会員10名）

3) 第12回南地区オープンセミナー

日 時：2022年2月26日（土）14:30～17:00

会 場：Web開催（Zoomを用いたライブ配信）

内 容：新型コロナウイルス（COVID-19）を振り返り、未来に生かそう

- ①covid-19における検査について
- ②病院の決断！新型コロナ患者受け入れ最後の砦
- ③特別講演：新型コロナウイルスパンデミックと向き合う

参加人数：25名（会員24名、非会員1名）

Ⅲ チーム医療部門事業（公2）

1. 糖尿病療養指導部会

1) 事業名：第61回定例勉強会

日時：2021年4月20日（火）19:00～20:30

会場：Web開催（Zoomを用いたライブ配信）

内容：高齢者糖尿病の療養指導のポイント

参加人数：45名（会員45名、非会員0名）

2) 事業名：第62回定例勉強会

日時：2021年6月15日（火）19:00～20:30

会場：Web開催（Zoomを用いたライブ配信）

内容：①妊娠期の血糖管理

②小児における栄養管理 ～1型糖尿病～

参加人数：58名（会員56名、非会員2名）

3) 事業名：第63回定例勉強会

日時：2021年9月21日（火）19:00～20:30

会場：Web開催（Zoomを用いたライブ配信）

内容：①糖尿病とSAS

②当院における臨床検査技師の睡眠時無呼吸外来での関わり

参加人数：78名（会員71名、非会員7名）

4) 事業名：第64回定例勉強会

日時：2022年2月15日（火）19:00～20:30

会場：Web開催（Zoomを用いたライブ配信）

内容：①歯周病と糖尿病の関係

②糖尿病合併症の検査～生理機能検査を中心に～

参加人数：45名（会員36名、非会員9名）

5) 事業名：第33回糖尿病療養指導士講演会

日時：2021年10月3日（日）8:50～12:20

会場：Web開催（Zoomを用いたライブ配信）

内容：糖尿病関連機器の最新情報 ～POCT機、rtCGMの最新情報～

①POCT血糖測定器の導入と院内血糖管理

②POCT対応機器の管理について

③リアルタイムCGMの最新情報

参加人数：66名（会員52名、非会員14名）

2. ICT部会

1) 事業名：第1回ICT定期講習会

日時：2022年3月5日（土）13:30～15:00

会場：Web開催（Zoomを用いたライブ配信）

内容：新型コロナ感染症に対応できる院内感染対策

参加人数：37名（会員36名、非会員1名）

2) 事業名：第2回ICT定期講習会

※新型コロナウイルス感染拡大防止のため中止となった

3. NST・褥瘡部会

※新型コロナウイルス感染拡大防止のため中止となった

4. 内視鏡検査部会

1) 事業名：第25回大臨技内視鏡部会 Web セミナー

※新型コロナウイルス感染拡大防止のため中止となった

2) 事業名：第26回大臨技内視鏡部会 Web セミナー

※新型コロナウイルス感染拡大防止のため中止となった

IV 会議

1. 組織部会

1) 大臨技事務所（Web併用）において12回開催した

2. 地区責任者会

2) 大臨技事務所（Web併用）において3回開催した

事業局 学術部

I 事業

1. 学術部会関係

1) 学術部会会議（公1～3）

大臨技事務所およびオンラインにおいて6回開催した

①各部門が開催する講習会等の調整

②第71回日本医学検査学会の企画、準備等

2) 事業部の事業に協力した（公1～3）

3) 臨床検査スタートアップセミナーを開催（2021年4月24日）した（公2）

4) 教育施設懇談会をオンラインで1回共催（2022年3月23日）した（公2）

2. 学会関係

1) 第5回大臨技医学検査学会（公2）

日 時：2022年2月予定

開 催 地：大阪府大阪市

会 場：大阪府立国際会議場

※新型コロナウイルス感染拡大防止のため中止となった

2) 第70回日本医学検査学会

日 時：2021年5月15日（土）～6月14日（月）

会 場：Web開催（オンデマンド形式）

担 当：一般社団法人 福岡県臨床衛生検査技師会

メインテーマ：What to do in the future

～臨床検査の深化(Deepen)と進化(Evolution)～

一般演題数：525題

3) 第60回日臨技近畿支部医学検査学会

日 時：2021年11月27日（土）～12月10日（金）

会 場：Web開催（オンデマンド形式）

担 当：一般社団法人 福井県臨床検査技師会

メインテーマ：エビデンスを導く臨床検査 ～検査の歴史に誇りをもって 近畿60年～

3. 部門・分野関係（公2）

1) 一般検査部門

オンライン講演会が合計9回開催された

2) 輸血検査部門

オンライン講演会が合計2回開催された

3) 病理細胞検査部門

オンライン講演会が合計11回開催された

4) 血液検査部門

オンライン講演会が合計12回開催された

5) 微生物検査部門

オンライン講演会が合計8回開催された

6) 生理検査部門

オンライン講演会が合計17回開催された

7) 免疫化学部門

オンライン講演会が合計5回開催された

8) 緊急検査部門

オンライン講演会が合計2回開催された

9) 遺伝子検査部門

オンライン講演会が合計1回開催された

10) 検体管理システム部門

オンライン講演会が合計1回開催された

次ページに学術各部門事業報告

令和3年度 学術部 各部門事業報告

学術部

開催日	開催場所	事業名	講師	講師所属	参加人数				共催
					正会員	非会員	賛助会員	学生	
2021/4/23	あべのメディックス Zoom (ハイブリッド)	臨床検査業務スタートセミナー	学術部 委員	-	68	14	0	1	なし

免疫化学検査部門

開催日	開催場所	事業名	講師	講師所属	参加人数				共催
					正会員	非会員	賛助会員	学生	
2021/4/19	オンデマンド	定期講習会	井尻 健太郎	淀川キリスト教病院	70	10	0	0	なし
2021/5/20	Zoom	定期講演会	上野 信弥	大阪市立大学医学部附属病院	89	2	1	2	なし
2021/6/17	Zoom	定期講演会	林 智弘	松下記念病院	217	16	7	2	なし
2021/8/19	Zoom	定期講習会	藤原 明寛	国立循環器病研究センター	117	7	6	0	なし
2021/10/14	Zoom	「尿・体液液の免疫化学検査」	福井 直希	大阪市立総合医療センター	109	6	1	0	なし

生理検査部門

開催日	開催場所	事業名	講師	講師所属	参加人数				共催
					正会員	非会員	賛助会員	学生	
2021/4/29	Zoom	定期講習会	藤原 竜童	済生会中津病院	81	13	0	1	なし
2021/5/15	オンデマンド	心電図判読講座1	大臨技生理検査部門委員	-	167	32	0	0	なし
2021/5/29	オンデマンド	心電図判読講座2	大臨技生理検査部門委員	-	167	32	0	0	なし
2021/6/12	オンデマンド	心電図判読講座3	大臨技生理検査部門委員	-	167	32	0	0	なし
2021/6/12	オンデマンド	特別企画講習会	堂前 有加	大阪市立大学医学部附属病院	166	58	1	0	なし
2021/6/26	オンデマンド	心電図判読講座4	大臨技生理検査部門委員	-	167	32	0	0	なし
2021/7/10	オンデマンド	心電図判読講座5	大臨技生理検査部門委員	-	167	32	0	0	なし
2021/7/17	Zoom	心電図判読講座 中級編	子甫 徹 安保 浩二	馬場記念病院 大阪市立大学医学部附属病院	199	31	0	0	なし
2021/9/5	オンデマンド	超音波検査士 試験対策講座 (基礎領域編)	西山 知秀	富士フィルムヘルスケア株式会社	96	27	0	1	富士フィルム ヘルスケア 株式会社
2021/9/16	Zoom	呼吸機能検査 スパイロメトリーの基礎とテクニック	田淵 寛人	大阪大学医学部附属病院	138	29	0	0	なし
2021/10/21	オンデマンド	脳波検査「症例から学ぶ脳波検査」	高谷 恒範	奈良県立医科大学	149	23	0	0	なし
2021/10/24	Zoom	心エコー検査オンライン講習会	堀家 由貴 藤田 光太郎	済生会中津病院 大阪府済生会野江病院	110	16	0	0	GEヘルスケア・ ジャパン
2021/11/14	Zoom	超音波講習会「血管エコー検査講習会」	藤田 靖子 衣川 尚知	大阪回生病院 市立池田病院	120	23	0	0	キヤノンメディ カルシステムズ 株式会社

2021/11/18	Zoom	超音波講習会「マンモグラフィからヒントを得よう」	亀山 澄子	乳腺ケア泉州クリニック	103	14	0	0	なし
2021/12/11	Zoom	定期講演会「放射線技師に学ぶ画像診断の知識」	井阪 賢弘	府中病院	108	22	0	0	なし
2021/12/19	Zoom	超音波講習会「腹部エコー検査オンライン講習会」	寺西 ふみ子 森本 幸	八尾市立病院 北野病院	87	11	0	0	富士フイルム ヘルスケア 株式会社
2022/1/15	オンデマンド	定期講演会「ホルター心電図における不整脈の鑑別ポイント」	神原 彰太	総合医療サービス株式会社	139	26	0	0	なし

病理細胞検査部門

開催日	開催場所	事業名	講師	講師所属	参加人数				共催
					正会員	非会員	賛助会員	学生	
2021/4/26	Zoom	細胞診定期講習会「第2回細胞診総論・子宮頸部」	内山 勲	大阪市立十三市民病院	37	6	0	0	なし
2021/4/30	Zoom	細胞診定期講習会「第2回子宮体部・卵巣」	城戸 貴之	大阪府済生会野江病院	33	3	0	1	なし
2021/5/28	Zoom	細胞診定期講習会「呼吸器細胞診」	梶尾 健太	大阪はびきの医療センター	43	12	0	0	なし
2021/6/28	Zoom	細胞診定期講習会「呼吸器細胞診」	長友 忠相	大阪大学医学部附属病院	49	7	0	0	なし
2021/7/26	Zoom	細胞診定期講習会「泌尿器・体腔液細胞診」	岡部 美由紀	大阪労災病院	61	12	0	0	なし
2021/9/4	Zoom	病理技術ジュニア講習会「臨床病理2級対策」	大臨技病理細胞検査部委員	-	30	12	0	0	なし
2021/9/17	Zoom	細胞診定期講習会「乳腺細胞診」	龍 あゆみ	大阪国際がんセンター	68	14	0	0	なし
2021/9/27	Zoom	細胞診定期講習会「甲状腺細胞診」	鈴木 彩菜	隈病院	58	11	0	0	なし
2021/10/15	Zoom	細胞検査士認定試験1次対策	大臨技病理細胞検査部門委員	-	33	41	0	5	なし
2021/12/3	Zoom	病理細胞診特別講習会「乳腺の組織と細胞診」	竹田 雅司 糸山 光磨 菅原 真由美	八尾市立病院 神戸医療センター 大阪回生病院	41	6	0	0	なし
2022/1/29	Zoom	第34回大阪病理技術研究会	永井 宏和 中村 純子 吉田 美帆 龍見 重信 西川 武	和歌山県立医科大学附属病院 兵庫医科大学病院 神戸大学医学部附属病院 奈良県立医科大学附属病院 奈良県立医科大学附属病院	89	11	0	0	なし

一般検査部門

開催日	開催場所	事業名	講師	講師所属	参加人数				共催
					正会員	非会員	賛助会員	学生	
2021/4/22	Zoom	一般検査の基礎の基礎講習会	上北 宏美 山田 ゆきの	関西医療大学 大阪赤十字病院	84	4	0	0	なし
2021/5/12	Zoom	基礎講習会1 尿試験紙検査法	野崎 聖恵	長吉総合病院	67	9	5	0	なし
2021/5/18	Zoom	基礎講習会2 尿沈渣検査法①	小林 渉	森ノ宮医療大学	74	10	0	0	なし
2021/6/9	Zoom	基礎講習会3 尿沈渣検査法②	荒田 紗和	国立循環器病研究センター	175	24	1	0	なし
2021/6/21	Zoom	基礎講習会4 尿沈渣検査法③	中島 大佑 森井 恵美	ベルランド総合病院 関西医科大学総合医療センター	180	21	1	1	なし
2021/7/7	Zoom	基礎講習会5 尿沈渣検査法④	滝沢 恵津子	大阪市立大学医学部附属病院	165	16	1	0	なし
2021/7/14	Zoom	基礎講習会6 髄液検査法	堀田 真希	大阪大学医学部附属病院	131	18	1	0	なし

2021/9/25	Zoom	一般検査セミナー1 「異形細胞と類似細胞の鑑別法」	八木 靖二	シーメンスヘルスケア・ダイアグノスティクス株式会社	102	10	0	0	なし
2022/3/12	Zoom	一般検査セミナーⅡ 穿刺液検査	佐伯 仁志	敦賀医療センター	47	3	0	0	なし

血液検査部門

開催日	開催場所	事業名	講師	講師所属	参加人数				共催
					正会員	非会員	賛助会員	学生	
2021/4/8	Zoom	ガイダンス							なし
2021/6/10	Zoom	血液形態シニアコース	荒金 裕貴	住友病院	67	6	0	0	なし
2021/7/1	Zoom	血液形態セミナーシニア	徳永 しほみ	京都鞍馬口医療センター	55	7	0	0	なし
2021/8/5	Zoom	血液形態セミナーシニア	畑 諒祐	大阪赤十字病院	71	2	0	0	なし
2021/9/2	Zoom	血液形態セミナーシニア	深町 成未	大阪市立総合医療センター	63	8	0	0	なし
2021/9/25	Zoom	特別講演会① 血液形態検査	吉川 慎一 大久保 文彦	市立吹田市民病院 九州大学病院	51	12	0	0	なし
2021/10/7	Zoom	血液形態セミナーシニア	新山 義和	大阪赤十字病院	45	9	0	0	なし
2021/10/23	Zoom	特別講演会② 凝固検査とFCM解析	森田 一馬 岩崎 拓也	大阪医科薬科大学病院 株式会社エスアールエル	54	1	0	0	なし
2021/11/4	Zoom	血液形態セミナーシニア	宮内 奈津子	大阪暁明館病院	36	4	18	0	なし
2021/12/2	Zoom	血液形態セミナーシニア	近藤 宏皓	大阪医科薬科大学病院	30	5	19	2	なし
2022/1/6	Zoom	血液形態セミナーシニア	吉川 慎一	市立吹田市民病院	47	4	0	0	なし
2022/2/3	Zoom	血液形態セミナーシニア	宮崎 渚	近畿大学病院	51	2	0	0	なし

微生物検査部門

開催日	開催場所	事業名	講師	講師所属	参加人数				共催
					正会員	非会員	賛助会員	学生	
2021/5/27	Zoom	定期講習会	木村 圭吾 堀田 舞花 前田 和樹	大阪大学医学部附属病院 大阪市立総合医療センター 松下記念病院	75	13	3	0	なし
2021/6/17	Zoom	基礎講座	小川 将史	大阪市立大学医学部附属病院	45	10	1	0	なし
2021/6/24	Zoom	基礎講座	黒田 亜里沙	住友病院	50	10	0	0	なし
2021/7/29	Zoom	定期講習会	中村 竜也	京都橋大学	96	9	1	0	なし
2021/9/30	Zoom	定期講習会	口広 智一	公立那賀病院	54	4	0	0	なし
2021/10/28	Zoom	定期講習会	山本 幸之介 有村 泰晃 橘 匡廣 原 祐樹	関西医科大学総合医療センター 大阪警察病院 松下記念病院 日本赤十字社愛知医療センター名古屋第二病院	55	3	0	0	なし
2021/11/25	Zoom	定期講習会	仁木 誠	大阪市立大学医学部附属病院	36	8	0	0	なし
2022/2/24	Zoom	定期講習会 ミニ学会	微生物検査部門委員	-	24	2	0	0	なし

輸血検査部門

開催日	開催場所	事業名	講師	講師所属	参加人数				共催
					正会員	非会員	賛助会員	学生	
2021/10/25	オンデマンド	輸血学基礎講座	大臨技輸血検査部門委員		111	10	2	0	なし
2022/3/14	オンデマンド	輸血副反応、HLAについて	保井 一太 大西 修司 成海 仁在	日本赤十字社近畿ブロック血液センター 関西医科大学附属病院 国立病院機構宇多野病院	98	15	1	0	なし

検体管理システム部門

開催日	開催場所	事業名	講師	講師所属	参加人数				共催
					正会員	非会員	賛助会員	学生	
2021/7/3	Zoom	コロナ感染症拡大でのISO 15189認定審査について	西村 とき子	日本適合性認定協会	37	4	1	0	なし

緊急検査部門

開催日	開催場所	事業名	講師	講師所属	参加人数				共催
					正会員	非会員	賛助会員	学生	
2021/10/16	Zoom	「日当直の不安解消～Part1～」	濱田 宏輝 津田 喜裕 藪 圭介	高井病院 近畿大学病院 枚方公済病院	104	31	1	0	なし
2022/2/5	Zoom	定期講演会	狩野 真樹 井上 早紀 井手 大輔	りんくう総合医療センター りんくう総合医療センター 近畿大学病院	39	9	0	0	なし

遺伝子検査部門

開催日	開催場所	事業名	講師	講師所属	参加人数				共催
					正会員	非会員	賛助会員	学生	
2021/12/11	Zoom	遺伝子関連検査における精度管理とISO15189	古井 陽介 郡司 昌治	株式会社ファルコバイオシステムズ 日本赤十字社愛知医療センター名古屋第一病院	26	0	0	0	なし

事業局 精度管理部

I 事業

1. 大臨技 実務統計講座（公2）

会 場：天理医療大学よりZoom配信

開会日および内容（参加人数）

2021年（15:00～17:00）

- 10月23日（土） 基本統計量、正規分布の性質（12名）
- 11月6日（土） 5数要約と箱ひげ図、判別特性（12名）
- 11月13日（土） 回帰と相関（10名）
- 12月4日（土） 多変量回帰分析（10名）
- 12月11日（土） 分散分析（10名）

2022年（15:00～17:00）

- 1月8日（土） 統計的仮説検定① パラメトリック検定（9名）
- 1月22日（土） 統計的仮説検定② ノンパラメトリック検定（7名）
- 1月29日（土） カイ2乗検定（9名）

2. 大臨技 臨床検査データ標準化サーベイ（公3）

2021年6月8日（月）に実施

3. 大臨技 臨床検査データ標準化サーベイ報告会（公3）

2022年2月5日開催（大臨技事務所よりZoom配信）

参加者：86名

II 会議

1. 大臨技事務所において8回、メールにおいて3回の計11回開催した

事業分類

■（公1）公1事業

府民に対して健康に係る体験学習、公開講座等を開催し、府民が健康に関する知識を習得することにより公衆衛生の向上に寄与する事業

■（公2）公2事業

臨床検査の学術研究及び研修会等を開催することにより医療技術者の資質向上に寄与する事業

■（公3）公3事業

臨床検査の精度管理・データ標準化を目的とする指導事業

■（他1）他1事業

会員の相互扶助等事業

2021年度事業報告には、「一般社団法人及び一般財団法人に関する法律施行規則」第34条第3項に規定する附属明細書「事業報告の内容を補足する重要な事項」が存在しないので作成していません

次ページに学術部事業報告詳細を掲載しています。

公益社団法人 大阪府臨床検査技師会
2021年度第1回(4月)理事会議事録

- ◇ 日 時 : 2021年4月8日(金) 18時30分~19時30分
- ◇ 会 場 : 公益社団法人 大阪府臨床検査技師会 事務所 (Web会議併用)
- ◇ 出席者 : (事務所参加) 高田、井戸田、杉山、酒井、田畑、増田、山西、山田、梶、上田、安保、
荒木監事、柴監事、竹浦参与
(Web参加) 久保田、井口、岡本、谷川、山本、上地
- ◇ 欠席者 : 清水
- ◇ 議 長 : 高田
- ※ 本理事会はZoom会議システムを用いて理事会を開催する旨を宣言し、意見表明が互いにできることを確認し議案の審議に入った。

【 討議内容 】

I. 行動報告 (3月分)

- 3月1日 日臨技創立70周年記念会議
(Web会議) 竹浦
- 3月2日 Pass Market 使用説明会
(事務所参加) 杉山、酒井、増田、山西
(Web参加) 山田、梶、上田、山本
- 3月2日 学術部会
(事務所参加) 増田
(Web参加) 山本
- 3月4日 日臨技他団体職能拡大推進WG会議
(Web会議) 竹浦
- 3月5日 日臨技報酬委員会会議・日臨技臨床実習指導者技術教本会議
(Web会議) 竹浦
- 3月5日 地区責任者会議
(事務所参加) 田畑、谷川、上地
(Web参加) 上田
- 3月6日 令和2年度認知症対応力向上研修会
上田、上地
- 3月11日 理事会 (Web併用)
(事務所参加) 高田、井戸田、酒井、田畑、増田、山西、山田、梶、荒木、竹浦
(Web参加) 杉山、久保田、上田、井口、岡本、安保、谷川、山本、上地
- 3月11日 第71回日本医学検査学会 第3回実行委員会
(事務所参加) 高田、井戸田、酒井、田畑、増田、山西、山田、梶、荒木、竹浦
(Web参加) 杉山、久保田、上田、井口、岡本、安保、谷川、山本、上地
- 3月11日 大臨技会長賞授与 (関西医療大学)
上田
- 3月12日 堺市救急医療事業団理事会

高田

- 3月12日 組織部会
(事務所参加) 田畑、上田、谷川、上地
(Web参加) 井戸田
- 3月13日 日臨技執行理事会議
(Web会議) 竹浦
- 3月16日 渉外部会 (Web併用)
(事務所参加) 清水、岡本、上地
(Web参加) 井戸田
- 3月17日 総務庶務・広報編集・会計部会 (Web併用)
(事務所参加) 杉山、梶、久保田、谷川
(Web参加) 井戸田、酒井、山田
- 3月18日 日臨技新型コロナ会議
(Web会議) 竹浦
- 3月24日 第16回臨床検査教育機関懇談会
(事務所参加) 高田、井戸田、杉山、酒井、田畑、増田、山西、梶
(Web参加) 久保田、山田
- 3月24日 常務理事会
(事務所参加) 高田、井戸田、杉山、酒井、田畑、増田、山西
- 3月25日 日臨技臨地実習指導者教本会議
(Web会議) 竹浦
- 3月26日 精度管理部会
(メール会議) 井戸田、山西
- 3月26日 日臨技支部長会議
(Web会議) 竹浦
- 3月27日 日臨技理事会
(Web会議) 竹浦
- 3月31日 日臨技 JAMT アプリ WG 会議、日臨技臨地実習指導者ガイドライン作成会議
(Web会議) 竹浦

II. 経過報告

1. 事務局 (報告者: 酒井副会長)

〈総務庶務部〉 3月17日 (水) Web会議併用にて部会を開催した。

- ・2021年度定時総会について検討した。
- ・2021年度事業計画書等に係る提出書 (大阪府提出用) について検討した。
- ・2020年度 (第16回) 大臨技教育機関懇談会について検討した。
- ・賛助会員申込状況について確認した。
- ・交通費等、領収印について検討した。
- ・大臨技新型コロナウイルス感染拡大防止ガイドラインについて検討した。

〈広報編集部〉 3月17日 (水) Web会議併用にて部会を開催した。

- ・大臨技ニュース3月号を発行した。

- ・大臨技ホームページを随時更新した。
- ・大臨技ニュース 2021 年 4 月号を編集した。
- ・大臨技ニュース 2021 年 3 月号の Web 版を配信した。

2. 財務局（報告者：杉山副会長）

〈会計部〉 3 月 17 日（水）Web 会議併用にて部会を開催した。

- ・ 2 月度収支計算書を作成し詳細の確認を行った。
- ・ 事務員 3 月分給与を支給した。
- ・ 2021 年度各部事業予算案を作成し、理事会で承認された。
- ・ 2020 年度収支決算報告を各部に依頼した。

3. 事業局（報告者：井戸田副会長）

〈渉外部〉 3 月 16 日（火）に Web 会議併用にて部会を開催した。

- ・ 献血推進活動の開催報告について
- ・ 全国検査と健康展 in 大阪の開催報告について
- ・ 大臨技がんフォーラム 2021 の進捗状況について
- ・ 大臨技・大放技合同フォーラム終了報告について
- ・ 看護フェスタ大阪の開催状況について
- ・ 来年度予算および事業について

〈組織部〉 ◎ 3 月 19 日（金）に Web 併用にて部会を開催した。（報告者：田畑常務理事）

1. 新人研修会について

- ・ 次回日程及び開催方法について話し合うこととなった。

2. 第 15 回教育セミナーについて

- ・ 3 月 24 日(水)に教育機関との懇談会を予定しているが、今年度は Zoom による Web 研修会を開催する予定である。

3. その他

- 1) 認知症対応力講習会について令和 3 年 3 月 6 日(土)14:00~18:00(ライブ配信)

3 月 13 日~3 月 21 日(オンデマンド配信)

募集 90 名、参加人数 77 名（正会員 14 名、非会員 63 名）

- 2) 今後決定事項が多くなるため、会議を大臨技事務所と Zoom を併用して行うこととなった。

○ 3 月 5 日（金）に地区責任者会を Web 併用にて開催した。（報告者：田畑常務理事）

1. 2021 年度第 12 回オープンセミナーについて

- ・ Web 開催もしくは現地開催の場合はソーシャルディスタンスが取れる状況で行う。

2. 検査説明・相談ができる臨床検査技師育成講習会について

- ・ 講習会責任者は喜舎場氏。9 月~10 月頃を目標に計画予定

3. 組織部（中央地区）新型コロナウイルスに関するアンケート結果等について

- ・ 第 2 回は 1 / 1 ~ 1 / 15 にアンケート調査を行い 53 件の回答があった。

◎◎ 2020 年度の軽食費・交通費等の受け渡しを行った。

〈精度管理部〉 3 月 26 日（金）メール会議にて部会を開催した。（報告者：山西常務理事）

- ・ 令和 3 年度標準化サーベイの準備進捗状況について報告を行った。
- ・ 令和 3 年度から会計を上野委員にお願いすることを提案し、本人から了承を得た。

〈学術部〉 3 月 2 日（火）に Web 会議にて部会を開催した。（報告者：増田常務理事）

- ・ PassMarket の説明会に参加した。

- ・臨床検査業務スタートセミナーの企画について 4/24(土)開催 あべのメデックス6階ホール Zoom ハイブリッド開催
- ・第5回大臨技医学検査学会の中止について経緯を説明した。
- ・2021年度予算案および事業企画について
- ・次年度の学術部会は4/6、6/1、8/3、10/5、12/7、2/1を予定

III. 報告事項

1. 職務執行状況報告について（会長・副会長・常務理事）
 - ・高田会長、井戸田副会長、杉山副会長、酒井副会長、田畑常務理事、増田常務理事、山西常務理事より職務執行状況についてそれぞれ報告が行われた。
 - ・2021年3月における役員行動報告・役員各部報告があった。
2. 2021年度定時総会について（梶理事）
 - ・定時総会までのタイムスケジュールならびに総会開催の概要が説明された。
3. 2021年度賛助会員および広告の申込状況について（梶理事）
 - ・現時点での申込社数は58社であると報告された。申し込みがまだ来ていない企業へ声掛けしていただくよう依頼があった。
4. 大阪府提出用電子申請版2021年度事業計画書の提出について（酒井副会長）
 - ・上記について3月30日に電子申請済みであると報告された。
5. 後援申請依頼について（酒井副会長）
 - ・2021年9月25～26日に開催される第27回近畿臨床工学会への後援依頼があった。承認期限が3月31日だったため常務理事会にて承認され返事済みであると報告された。
6. 日臨技アンケート結果（都道府県学会・Web研修会開催）について（酒井副会長）
 - ・都道府県における医学検査学会の開催およびWebによる都道府県研修会の開催状況について日臨技が行ったアンケート結果の資料を基に説明された。
7. 2021年度研究助成事業募集（黒住医学研究振興財団）について（酒井副会長）
 - ・公益財団法人黒住医学研究振興財団より、2021年度研究助成の案内があった。研究助成事業の対象に該当する内容があれば酒井副会長まで連絡する。
8. その他
 - 1) 日臨技より各都道府県PCR検査（実技・検体採取）研修実施状況報告があった。
 - 2) 小島三郎記念技術賞に山西 八郎常務理事が受賞されることが決定した。
 - 3) いざなみ税理士法人に令和2年度の後半分の費用を支払った。
 - 4) 役員改選に伴い理事候補届出書と辞任届の提出依頼があった。

IV. 議 題

1. 堺市衛生検査精度管理専門委員の推薦について（高田会長）
 - ・堺市より2名の推薦依頼があり、増田常務理事、安保理事が2021年度も委員を継続することが承認された。
2. 2021年度定時総会における感謝状表彰候補者推薦状について（梶理事）
 - ・組織部から喜舎場 智之氏（阪南中央病院）、広報部から上遠野 明氏（南大阪病院）の推薦があり承認された。
3. 2021年度定時総会における永年会員表彰者について（梶理事）

- ・永年会員表彰対象者（2001年度入会）57名について承認された。
- 4. 新型コロナウイルス感染拡大防止ガイドラインについて（梶理事）
 - ・上記について内容を確認し、一部修正することで承認された。
- 5. 2020年度3月決算報告について（杉山副会長）
 - ・別紙各部収支決算書を基に各部の収支が報告された。
- 6. その他
 - 1) 公益信託 臨床検査医学研究振興基金より令和3年度「研究奨励金」授与候補者ならびに「藤田浩一郎賞」の顕彰候補者の募集案内があった。推薦は酒井副会長まで連絡する。
 - 2) 今年度は技師会創立70周年、法人設立35周年に当たるため、記念事業を開催するか否かを今後検討していくこととする。

以上

※次回の会議日程は2021年5月13日(木)18:30～です。

公益社団法人 大阪府臨床検査技師会
2021年度第2回（5月）理事会議事録

- ◇ 日 時： 2021年5月13日（木）18時30分～20時00分
 - ◇ 会 場： Web会議併用（公益社団法人 大阪府臨床検査技師会 事務所）
 - ◇ 出席者： （事務所参加）高田、杉山、酒井、田畑、梶、荒木監事、竹浦参与
（Web参加） 井戸田、増田、山西、久保田、清水、山田、上田、井口、岡本、安保、谷川、
山本、上地
 - ◇ 欠席者： 柴監事
 - ◇ 議 長： 高田
- 本理事会は Zoom 会議システムを用いて理事会を開催する旨を宣言し、意見表明が互いにできることを確認し議案の審議に入った。

【 討議内容 】

I. 行動報告（4月分）

- 4月5日 森ノ宮医療大学入学式
高田
- 4月6日 学術部会
増田、安保
- 4月7日 日臨技教育研修委員会
（Web参加） 竹浦
- 4月8日 理事会
（事務所参加） 高田、井戸田、杉山、酒井、田畑、増田、山西、山田、
梶、上田、安保、荒木、柴、竹浦
（Web参加） 久保田、井口、岡本、谷川、山本、上地
- 4月8日 第71回日本医学検査学会 第6回実行委員会
（事務所参加） 高田、井戸田、杉山、酒井、田畑、増田、山西、山田、
梶、上田、安保、荒木、竹浦
（Web参加） 久保田、井口、岡本、谷川、山本、上地
- 4月16日 組織部会
（Web開催） 田畑、上田、井口、谷川、上地
- 4月17日 2020年度各部収支決算報告資料確認作業
杉山、久保田、谷川
- 4月17日 日臨技執行理事会議
（Web参加） 竹浦
- 4月20日 糖尿病療養指導部会
（Web会議） 上田
- 4月20日 渉外部会
（事務所参加） 清水、岡本

- (Web 参加) 井戸田、上地
- 4月21日 総務庶務部・広報編集部・会計部会
(事務所参加) 杉山、梶
- (Web 参加) 酒井、山田、久保田、谷川
- 4月22日 2021年度第1回役員候補者選出委員会
酒井
- 4月23日 精度管理部会
(事務所参加) 山西
(Web 参加) 山本
- 4月23日 日臨技支部会議
(Web 参加) 竹浦
- 4月24日 臨床検査業務スタートセミナー
(事務所参加) 高田、増田、山西、安保
(Web 参加) 上田
- 4月24日 日臨技理事会
(Web 参加) 竹浦
- 4月27日 (株)シンカネット ホームページ製作打合せ
(Web 開催) 山田
- 4月28日 常務理事会
(事務所参加) 高田、杉山、酒井、田畑、増田、山西
(Web 参加) 井戸田

II. 経過報告

1. 事務局（報告者：酒井副会長）

〈総務庶務部〉4月21日（水）Web会議併用にて開催した。

1. 大臨技新型コロナウイルス感染拡大防止ガイドライン初版をホームページに掲載した。
2. 大臨技定時総会について検討した。
3. 賛助会員の申し込み状況について検討した。
4. ホームページの管理会社 シンカネットとの契約について検討した。
5. オンライン研修会等へのZoomの使用の通知更新について検討した。
6. PassMarket について検討した。
7. 法人設立35周年、技師会創立70周年記念式典について検討した。

〈広報編集部〉4月21日（水）Web会議併用にて開催した。

- ・大臨技ニュース4月号を発行した。
- ・大臨技ホームページを随時更新した。
- ・大臨技ニュース2021年5月号を編集した。
- ・大臨技ニュース2021年4月号のWeb版を配信した。

2. 財務局（報告者：杉山副会長）

〈会計部〉4月21日（水）Web会議併用にて開催した。

- ・3月度収支計算書を作成し、詳細の確認を行った。

- ・事務員 4 月分給与を支給した。
- ・2020 年度 各部収支決算報告について報告した。

3. 事業局（報告者：井戸田副会長）

〈渉外部〉 4 月 20 日（火）Web 会議併用にて開催した。

1. 看護フェスタ 2021 の進捗状況について （6/20Web 開催予定）
2. 今年度の事業について
3. 今年度の体制について
4. その他

〈組織部〉 4 月 16 日（金）Web 会議をした。（報告者：田畑常務理事）

◎1. 新人研修会について

開催日： 6 月 19 日（土） 時間 14：00～16：00（2 時間） Web 開催（無料）

- ・案内は大臨技ニュース 6 月号及び、ハガキにて行うこととなった。

◎2. 第 15 回教育セミナーについて

開催日： 7 月 10 日（土） 時間：13：30～16：00（2 時間 30 分）

Web 開催（無料）ウェビナー使用

- ・ 1) ワークショップ（働く卒業生からメッセージ） 2) 教育講演

〈精度管理部〉 4 月 23 日（金）会議をした。（報告者：山西常務理事）

- ・新型コロナウイルスの影響で、サーベイ試料調製が不可能になった場合の対応について討議した。結果、シノハラプール血清と譲渡血（HbA1c）のみを大臨技事務所から発送することとなった。

〈学術部〉 4 月 6 日（火）会議をした。（報告者：増田常務理事）

- ・大臨技臨床検査業務スタートセミナーの企画準備：4/22 に会場キャンセル
- ・4/24 に Zoom のみで開催（80 名参加）
- ・第 6 回大臨技医学検査学会の企画：学術部として準備が困難
- ・第 71 回日本医学検査学会の特別企画：4 月末までに各部門から提案
- ・委嘱状の送付・メーリングリスト管理について確認
- ・タスクシフティング・臨地実習について情報交換

III. 報告事項

1. 職務執行状況報告について（会長・副会長・常務理事）

- ・高田会長、井戸田副会長、杉山副会長、酒井副会長、田畑常務理事、増田常務理事、山西常務理事より職務執行状況についてそれぞれ報告が行われた。
- ・2021 年 4 月における役員行動報告・役員各部報告があった。
- ・事業開催状況報告を毎月必ず報告を行うよう依頼があった。

2. 2021 年第 1 回役員候補者選出委員会報告について（酒井副会長）

- ・理事候補届出書 16 名、理事候補者推薦届出書 2 名が提出され、現役理事については出席率も参考に 18 名が上記について選出された。
- ・2021 年度定時総会で選任される予定である。

- ・役員就任承諾書を事務所に郵送か持参で提出してもらうようお願いした。
3. 2021 年度賛助会員および広告の申し込み状況について（梶理事）
 - ・上記について現在 62 社から申し込みがある。
 - ・申し込みをいただいてない 9 社に声掛けをお願いした。
 4. 大臨技標準化サーベイの実施について（山西常務理事）
 - ・試料調整場所が借りられない可能性があるのでその対処について報告があった。
 - ・篠原プール血清、譲渡血利用でヘモグロビン A1c を測定し、試料は大臨技事務所から送付する。
 - ・CBC 項目がサーベイから除外されるのでマニュアルを作成してメールで送信する。
 5. 2021 年度会費未納者への依頼について（梶理事）
 - ・今年度会費未納の方へ会費納入のお願いをする。
 6. その他
 - (i) 第 2 回新型コロナウイルス検査設備状況調査結果について（日臨技）（酒井副会長）
 - ・4 月 19 日現在の資料が提示された。
 - (ii) 各都道府県 PCR 検査（実技・検体採取）研修実施状況について（酒井副会長）
 - ・4 月 19 日現在の資料が提示された。
 - ・今年度も PCR 実技研修会を実施してほしいと大阪府より要望がある。
 - (iii) 臨床検査技師養成所カリキュラム等の見直しについて（酒井副会長）
 - ・上記についての資料が提示された。
 - (iv) 総会委任状について（梶理事）
 - ・各施設への委任状の枚数セットに手間がかかるので議案書の表紙に委任状をつけて配布することで承認された。

IV. 議 題

1. 2020 年度事業報告について（酒井副会長）
 - ・上記について各部より事業報告の詳細が示され異議なく承認された。
2. 2020 年度決算報告について（杉山副会長）
 - ・上記について財務諸表の詳細が示され異議なく承認された。
 - ・公益目的事業会計で 845,538 円の利益があり、収支相償について解消計画を検討することとなった。
 - ・公益事業比率は 54.1% で問題はなくクリアしているとの報告があった。
3. 定時総会（開催スケジュール・表彰・議案書）について（梶理事）
 - ・開催スケジュールが示され定時総会は 30 分の短縮で行うことが承認された。
 - ・感謝状表彰は会場にて行い、永年会員表彰は文面と人数の読み上げを行う。
 - ・第 1 議長は是永氏、第 2 議長は蓮輪氏にお願いする。
 - ・感謝状、表彰状の記載内容について承認された。
 - ・議案書の記載内容についても承認された。
4. 法人設立 35 周年、技師会創立 70 周年記念式典について（梶理事）
 - ・感染予防の観点から記念式典は中止とし、記念誌を発行することで承認された。
5. シンカネットとの契約について（山田理事）
 - ・初期制作費用 486,200 円、更新・保守管理費 22,000 円/月で契約書の作成をお願いしている。
 - ・コンテンツについてトップページ関連はシンカネット社提案のイメージデザインで進める。
 - ・7 月号 Web 版ニュースの公開はシンカネット社にお願いする予定である。

- ・現在のお知らせページはアーカイブに入れる予定である、
 - ・8月にはすべてのホームページをリニューアルしたい。
 - ・契約書の第7条が欠損しているので再確認をお願いし、問題がなければメール審議で最終決定する。
6. 「オンライン研修会等への Zoom 使用について」の通知更新について（山田理事）
- ・上記について詳細が示され内容を確認しホームページへ掲載することが承認された。
7. Web 研修会等（PassMarket 使用を含む）の周知事項について（山田理事）
- ・上記について受付から事業開催状況報告終了時報告までの流れが示された。
 - ・PassMarket 内のアンケート項目の会員区分について示されこの内容で掲載する。
 - ・Web 開催時の受付から事業終了時報告までの流れを確認し承認された。
 - ・PassMarket や Zoom の留意事項が示された。
 - ・研修会で使用する資料について事前配信でトラブルがあるので大臨技ホームページにパスワードをかけた PDF を掲載しそこから各自でダウンロードしてもらい運用するために Adobe ソフトの購入（1年契約で月額約 1,800 円）が承認された。
8. 後援名義申請について（酒井副会長）
- ・社会医療法人生長会より第 22 回フォーラム「医療の改善活動」全国大会 in 大阪についての協賛・後援依頼があり承認された。
9. 事務所の火災保険更新について（酒井副会長）
- ・上記について、1年契約は 6,900 円であるが 3年契約は 18,990 円となり割安となるので、3年契約することで承認された。
10. その他
- (i) 令和 3 年度都道府県技師会との関連事業について（酒井副会長）
- a) 生涯教育推進研修会事業について
- ・1 研修会あたり最高 5 万円、最大 20 研修会分 100 万円が支給されるので各部門に申請してもらうようお願いした。
- b) 令和 3 年度全国「検査と健康展」の実施について
- ・5 月 18 日の渉外部会で検討して期日までに提出する予定との報告があった。
- c) 「地域ニューリーダー育成講習会」の開催について
- ・12 月開催の予定なのでそれまでにリーダーを決める。
- d) 「初級・職能開発講習会」の開催依頼
- ・今年度は開催しない。
- e) 総会委任状回収委託について
- ・上記について 1 名あたりの回収手数料が提示された。
- f) 「学生フォーラム」と「中高生進路ガイダンス」について
- ・支部学会が担当する予定である。
- (ii) 第 71 回日本医学検査学会のポスターと幕間ビデオについて（梶理事）
- ・上記についてはすでに日臨技に提出済みであると報告があり承認された。
 - ・今後は学会長名・委員長名で提出する。

公益社団法人 大阪府臨床検査技師会
2021 年度第 3 回（6 月）理事会議事録

- ◇ 日 時：2021 年 6 月 10 日（金）18 時 30 分～20 時 05 分
- ◇ 会 場：公益社団法人 大阪府臨床検査技師会 事務所（Web 会議併用）
- ◇ 出席者：（事務所参加）高田、井戸田、杉山、酒井、田畑、増田、山西、梶、荒木監事、柴監事
竹浦参与
（Web 参加）清水、久保田、山田、井口、上田、谷川、安保、岡本、山本、上地
- ◇ 欠席者：なし
- ◇ 議 長：高田
- ※ 本理事会は Zoom 会議システムを用いて理事会を開催する旨を宣言し、意見表明が互いにできることを確認し議案の審議に入った。

【 討議内容 】

I. 行動報告（5 月分）

- 5 月 8 日 日臨技執行理事会議
（Web 会議）竹浦
- 5 月 13 日 理事会（Web 併用）
（事務所参加）高田、杉山、酒井、田畑、梶、荒木、竹浦
（Web 参加）井戸田、増田、山西、清水、山田、久保田、上田、井口、岡本、安保、谷川、
山本、上地
- 5 月 13 日 第 71 回日本医学検査学会 第 7 回実行委員会
（事務所参加）高田、杉山、酒井、田畑、梶、荒木、竹浦
（Web 参加）井戸田、増田、山西、清水、山田、久保田、上田、井口、岡本、安保、谷川、
山本、上地
- 5 月 18 日 渉外部会（Web 併用）
（事務所参加）清水、岡本、
（Web 参加）井戸田、上地
- 5 月 19 日 総務庶務・広報編集・会計部会（Web 併用）
（事務所参加）杉山、酒井、梶、谷川
（Web 参加）井戸田、山田、久保田
- 5 月 21 日 組織部会
（Web 参加）井戸田、上田、井口、谷川、上地
- 5 月 23 日 日臨技タスクシフト講習会説明会
（Web 会議）高田、杉山、増田、竹浦
- 5 月 26 日 常務理事会
（事務所参加）高田、井戸田、杉山、酒井、田畑、増田、山西
- 5 月 27 日 日臨技新型コロナ対策会議
（Web 会議）竹浦
- 5 月 28 日 精度管理部会
（事務所参加）杉山、山西

- (Web 会議) 井戸田、山本
- 5月28日 日臨技認知症 WG
(Web 会議) 竹浦
- 5月29日 日臨技認定救急検査技師試験 WG 会議
(Web 会議) 増田

II. 経過報告

1. 事務局（報告者：酒井副会長）

〈総務庶務部〉5月13日（水）Web 会議併用にて部会を開催した。

- ・2021年度定時総会について検討し、議案書を発送した。
- ・大阪府電子申請用の2020年度事業報告について検討した。
- ・賛助会員申込み状況について検討し、まだ申込が来ていない賛助会員に再依頼書を発送した。
- ・シンカネットとの契約書について検討した。
- ・会計マニュアルの改訂について検討した。
- ・法人設立35周年、技師会創立70周年の記念誌について検討した。
- ・後援依頼書の書式について検討した。

〈広報編集部〉5月13日（水）Web 会議併用にて部会を開催した。

- ・大臨技ニュース5月号を発行した。
- ・大臨技ニュース6月号を編集した。
- ・大臨技ニュース5月号のWeb版を配信した。
- ・大臨技ホームページを随時更新した。

2. 財務局（報告者：杉山副会長）

〈会計部〉5月17日（水）Web 会議併用にて部会を開催した。

- ・4月度収支計算書を作成し詳細の確認を行った。
- ・事務員5月分給与を支給した。
- ・会計マニュアル改定案、会計様式について報告した。

3. 事業局（報告者：井戸田副会長）

〈渉外部〉5月18日（火）にWeb 会議併用にて部会を開催した。

- ・献血推進活動について
8月、2月に開催を予定している。
- ・全国検査と健康展の企画書について
企画書を作成し日臨技へ提出する。昨年度の企画に加えて会場開催も検討する。
- ・大臨技・大放技合同フォーラム第1回委員会について
大放技からの連絡待ち
- ・看護フェスタ2021の進捗状況について
6/30(水)Web開催を予定している。健康展で使用した動画を編集して配信予定。
- ・今後の事業活動について
手話講演会、HIV 予防啓発講演会、各市健康展、がん検診開発活動については各関係団体と調整して企画を進めていく。
- ・今後の体制について
6月以降に各担当を決定する。

〈組織部〉◎5月21日(金)にWeb併用にて部会を開催した。(報告者:田畑常務理事)

1. 新人研修会について

- ・内容 ①技師会紹介 ②学術部紹介 ③インシデント再現ビデオを見てグループディスカッション ④ゲーム退会
- ・Web を使ったのグループディスカッションを行うため Zoom ブレイクアウトルームを試してみた。
- ・申込: Pass Market 利用

2. 第15回教育セミナーについて (Zoom (ウェビナー) による Web 研修会)

7月10日(土)13:30~16:00 (2時間30分)

- ・内容 ①ワークショップ (働く卒業生からメッセージ)
②教育講演: コロナ関連なんでもお答えします。~アンケートによる回答~
- ・申込は各学校単位のため Pass Market は利用しない。

〈精度管理部〉5月28日(金) Web併用にて部会を開催した。(報告者:山西常務理事)

- ・サーベイ試料調製施設への立入り許可がおりないため、大臨技事務所からの飼料発送について、役割分担、手順等について最終確認した。

〈学術部〉部会開催なし (報告者:増田常務理事)

- ・第71回日本医学検査学会の特別企画の提案 (メーリングリストで協議)

III. 報告事項

1. 職務執行状況報告について (会長・副会長・常務理事)

- ・高田会長、井戸田副会長、杉山副会長、酒井副会長、田畑常務理事、増田常務理事、山西常務理事より職務執行状況についてそれぞれ報告が行われた。
- ・2021年5月における役員行動報告・役員各部報告があった。

2. 2021年度定時総会について (梶理事)

- ・現時点で集まった委任状は2,591枚で必要数1,923枚を超えているので総会は成立すると報告された。
- 第2議長について蓮輪氏から喜舎場氏へ変更となった。
- ・定時総会後に臨時理事会を開催する。

3. 会計マニュアルの改訂について (杉山副会長)

- ・Pass Market による参加費収入の処理、講師費等の領収証の取り扱い、会計様式の設定等を加え会計マニュアル(確定版)を作成した。
- ・6月3日(木)に会計担当者ならびに部門長に対し説明会を行った。

4. 令和3年度大阪府医師会臨床細胞診講演会のホームページ掲載依頼について (酒井副会長)

- ・上記について大阪府医師会よりホームページ掲載依頼があり、締切りが近かったため常務理事会で承認されホームページへ掲載済である。

5. シンカネットとの契約について (山田理事)

- ・契約書が届き次第、契約する。
業務としては6月より進行しており7月分 Web ニュース、ホームページ作成に着手してもらっている。

6. 賛助会員の申込状況について (梶理事)

- ・上記について現状報告があった。71社中67社から申込みが来ている。残りの4社に再度連絡する。

7. 日臨技近畿支部研修会（一般検査）での Zoom 使用について（杉山副会長）
 - ・上記研修会について申し込み依頼があり、大臨技 Zoom 使用を許可した。
8. Adobe Acrobat DC の契約について（杉山副会長）
 - ・Web 研修会での資料をインストールしやすくするために上記ソフトを契約した。
9. 新型コロナウイルス感染症の発生に伴う養成施設等の対応について（日臨技）（竹浦参与）
 - ・厚生労働省より医学系学生の実習に対して不利益にならないようにとの連絡があった。
10. 被災者会費減免制度の申請方法の変更について（日臨技）（竹浦参与）
 - ・上記について説明がされた。
 - ・被災者が日臨技へ直接申請する。
11. その他
 - 1) 2020 年度 各部決算報告指摘事項について報告があった。（杉山副会長）

IV. 議 題

1. 大阪府提出用電子申請版 2020 年度事業報告等の提出について（梶理事）

下記の内容を修正し最終確認をして承認されたので大阪府へ電子申請する。

 - ・統計セミナーを公3から公2に変更し申請する。
 - ・コロナの影響で開催できなかった勉強会等については、参加者を会員0、非会員0として修正した。
2. 収支相償での黒字解消計画について（杉山副会長）
 - ・2020 年度は公益事業が少なかったため公益目的の収入よりも費用が少なかった為に黒字が発生した。その解消策として、Web 開催での勉強会等に使用する機材（Web カメラ・ノートパソコン）を購入する計画が承認された。
3. 法人設立 35 周年、技師会創立 70 周年記念誌発行について（山田理事）
 - ・過去の「年輪」の発行経緯、発行案、予算案の説明があった。
 - 今回の「年輪」の発行時期について、2022 年 5 月に開催する第 71 回日本医学検査学会の内容を掲載した方が良いとの提案があり 2023 年 3 月に発行することが承認された。
 - ・5 年前に発行予定だった「年輪VI」が未発行のため、今回の発行分と合わせて発行できるかどうかを確認してから進める。
4. 令和 4 年春の叙勲・褒章候補者（衛生分野）の推薦について（酒井副会長）
 - ・上記について該当者がいれば 6 月 17 日までに酒井副会長へ連絡する。
5. 後援名義依頼について（酒井副会長）
 - ・日本未病学会より 2021 年 11 月 20 日（土）～21 日（日）に開催される第 28 回日本未病学会学術総会への後援名義使用依頼があり承認された。
6. 日臨技総会 第 3 号議案について（竹浦参与）
 - ・役員報酬等及び費用に関する規程の改定について説明がされた。
7. 臨床検査技師へのタスクシフト/シェアに関する厚生労働省指定講習会実施計画について（竹浦参与）
 - ・上記講習会の実施計画について説明がされた。5 年間で 6 万人の修了者を目標としている。
 - 今秋以降に各都道府県で実施していく。
8. 臨床検査技師による新型コロナウイルスワクチンの接種について（竹浦参与）
 - ・上記について説明がされた。
 - 座学はオンデマンド配信することが決定した。実技については各都道府県で実施する予定である。

9. その他

- 1) 事務所で使用しているルーターが古いので新しく購入することが承認された。

以上

※次回の会議日程は 2021 年 5 月 13 日(木)18 : 30～です。

公益社団法人 大阪府臨床検査技師会
2021年度 第4回（6月）理事会 議事録

- ◇ 日 時： 2021年6月17日（木） 19時35分～19時50分
- ◇ 会 場： OMM展示ホール・会議室 204+205 会議室
- ◇ 出席者： 高田、井戸田、杉山、田畑、増田、山西、山田、久保田、梶、上田、井口、岡本、安保、谷川、山本、上地、赤木、中尾、荒木監事、柴監事、竹浦、事務（北岡、出口）
- ◇ 欠席者： なし
- ◇ 議 長： 高田
- ◇ 議事録作成人：出口

1 代表議長選任の経過

19時35分荒木監事より開会を宣し、本日の理事会は定款上の出席者数を満たしているため議決が有効に成立する旨を告げ、代表議長の選任方法を諮ったところ、立候補により満場一致をもって高田 厚照氏が代表議長に選任された。

1 議事の経過要領とその結果

第1号議案 代表理事選任の件

代表議長は、代表理事の選任について、その改選方法を諮ったところ、満場一致をもって、次の者が代表理事に選任された。

代表理事 高田 厚照
住所 大阪府羽曳野市恵我之荘四丁目4番8号

代表理事の軸となる主旨として、従来 of 事業に加え、2022年5月に開催される第71回日本医学検査学会の成功を目指し役員一丸となって邁進したいと述べた。

代表理事より2021年度の業務執行理事について発表を行い、各担当については7月度の理事会で決定することが承認された。

会 長（代表理事）	高 田 厚 照
副 会 長（事務局）	井戸田 篤
副 会 長（事業局）	増 田 詩 織
副 会 長（財務局）	杉 山 昌 晃
常務理事（組織部長）	田 畑 泰 弘
常務理事（学術部長）	安 保 浩 二

常務理事（精度管理部長）	山 西 八 郎
理 事	梶 勝 史
理 事	山 田 真規子
理 事	久保田 芽 里
理 事	上 田 一 仁
理 事	井 口 健
理 事	岡 本 秀 雄
理 事	谷 川 崇
理 事	山 本 裕 之
理 事	上 地 裕 美
理 事	赤 木 征 宏
理 事	中 尾 聖 子
監 事	柴 芳 浩
監 事	荒 木 年 夫

第2号議案 参与選任の件

高田会長より参与の選任について提案があり諮ったところ、現参与の竹浦 久司氏を引き続き参与に選任することが満場一致をもって承認された。

以上をもって、当理事会における全議案の審議を終了したので19時50分議長は閉会を宣言し散会した。

公益社団法人 大阪府臨床検査技師会
2021年度第5回(7月)理事会議事録

- ◇ 日 時： 2021年7月8日(木) 18時30分～19時30分
- ◇ 会 場： Web会議併用(公益社団法人 大阪府臨床検査技師会 事務所)
- ◇ 出席者： (事務所参加) 高田、杉山、井戸田、増田、山西、田畑、梶、山田、上田、岡本、上地、
赤木、荒木監事、竹浦参与
(Web参加) 安保、久保田、井口、谷川、山本
- ◇ 欠席者： 中尾理事、柴監事
- ◇ 議 長： 高田

本理事会はZoom会議システムを用いて理事会を開催する旨を宣言し、意見表明が互いにできることを確認し議案の審議に入った。

【 討議内容 】

I. 行動報告(6月分)

- 6月1日 学術部会
(事務所参加) 増田、安保、山西、上田
(Web参加) 井戸田
- 6月2日 日臨技臨地実習指導者講習会 WG
(Web参加) 竹浦
- 6月3日 会計説明会
- 6月4日 譲渡血によるHbA1c 試料作成
山本
- 6月6日 標準化サーベイ 試料発送
高田、山西、山本
- 6月6日 日臨技検体採取講習会
竹浦
- 6月9日 事前学会実行委員会
高田、井戸田、増田
- 6月10日 理事会
(事務所参加) 高田、井戸田、杉山、酒井、田畑、増田、山西、梶、荒木、
柴、竹浦
(Web参加) 清水、久保田、山田、井口、上田、谷川、安保、岡本、山本、上地
- 6月10日 第71回日本医学検査学会 第8回実行委員会
(事務所参加) 高田、井戸田、杉山、酒井、田畑、増田、山西、梶、竹浦
(Web参加) 清水、久保田、山田、井口、上田、谷川、安保、岡本、山本、上地
- 6月12日 堺市救急医療事業団理事会
高田
- 6月15日 渉外部会計ヒアリング

- 井戸田、杉山、清水、岡本、久保田、谷川
- 6月15日 渉外部会
井戸田、清水、岡本、上地
- 6月16日 総務庶務・広報編集・会計部会
(事務所参加) 杉山、酒井、山田、梶
(Web参加) 久保田、谷川
- 6月17日 大臨技定時総会
高田、杉山、酒井、井戸田、増田、田畑、山西、清水、山田、久保田、梶、安保、上田、井口、谷川、山本、岡本、上地、荒木、柴、竹浦
- 6月17日 理事会
高田、杉山、井戸田、増田、田畑、山西、山田、久保田、梶、安保、上田、井口、谷川、山本、岡本、上地、赤木、中尾、荒木、柴、竹浦
- 6月18日 組織部会
(Web参加) 田畑、上田、井口、谷川、上地
- 6月19日 令和3年度新人研修会
(事務所参加) 高田、田畑、上田、井口、上地、谷川
(Web参加) 井戸田
- 6月22日 第16回府民健康フォーラム三団体打ち合わせ会
(Web参加) 岡本
- 6月22日 日臨技支部長会議、日臨技病棟業務WG
(Web参加) 竹浦
- 6月23日 常務理事会
高田、杉山、井戸田、増田、田畑、山西、安保
- 6月23日 日臨技臨地実習指導者講習会WG
(Web参加) 竹浦
- 6月24日 大臨技・大放技合同フォーラム打ち合わせ会議
高田、井戸田、岡本、上地
- 6月25日 精度管理部会(メール会議)
山西
- 6月26日 日臨技総会
竹浦
(Web参加) 高田

II. 経過報告

1. 事務局(報告者:酒井副会長)

〈総務庶務部〉6月16日(水)Web会議併用にて開催した。

1. 大臨技定時総会について検討した。
2. 大阪府電子申請用の2020年度事業報告について検討した。
3. 記念誌(年輪)発行について検討した。
4. 収支相償に関する解消計画について検討した。
5. パスマーケットの課題について検討した。

6. シンカネットとの契約書について検討した。

7. 大臨技ニュースの今後の編集作業について検討した。

〈広報編集部〉 6月16日（水）Web会議併用にて開催した。

大臨技ニュース6月号を発行した。

大臨技ニュース6月号Web版を配信した。

大臨技ニュース7月号を編集した。

大臨技ホームページを随時更新した。

2. 財務局（報告者：杉山副会長）

〈会計部〉 6月16日（水）Web会議併用にて開催した。

・ 5月度収支計算書を作成し、詳細の確認を行った。

・ 事務員6月分給与、夏季賞与を支給した。

・ 渉外部の会計ヒアリングを実施した。

3. 事業局（報告者：井戸田副会長）

〈渉外部〉 6月15日（火）Web会議併用にて開催した。

1. 看護フェスタ 2021 について

・ 開催期間：2021年6月30日（水）～7月30日（金）にてWeb配信する。

・ 会場：ナレッジシアターおよびナレッジキャピタルザ・ラボ

・ 昨年度の検査と健康展に使用した動画を15分程度に編集する方向で決定した。

2. 全国「検査と健康展」について

・ 日臨技「検査と健康展事業WG」で了承を得ることができた。

・ 9月を目標として最終企画書を提出する。

3. 大放技大臨技合同フォーラムについて

・ 6月24日（木）に第1回委員会を開催した。

4. 献血推進活動について

・ 夏季：2021年8月21日（土）、冬季：2022年2月19日（土）に開催を予定する。

5. 府民健康フォーラムについて

・ 打ち合わせ会をWeb方式で6月22日（火）15：00～開催した。

6. 今後の事業活動について

・ 手話講演会、HIV予防啓発講演会、各市健康展、がん検診啓発活動の進捗について確認した。

〈組織部〉 6月18日（金）Web会議をした。（報告者：田畑常務理事）

1. 新人研修会について（Web開催）

日程：6月19日（土） 時間 14：00～16：00（2時間）

・ 内容 ①技師会紹介 ②学術部紹介 ③インシデント再現ビデオを見てグループディスカッション ④ゲーム大会

・ 役割や運営方法について最終的な話し合いを行った。

2. 第15回教育セミナーについて（Web開催）

日程：7月10日（土）13：30～16：00（2時間30分）

・ 内容 ①ワークショップ（働く卒業生からメッセージ） ②教育講演：コロナ関連なんでもお答えします。～コロナに挑む臨床検査技師～

・ 役割や運営方法について最終的な話し合いを行った。

- 〈精度管理部〉 6月25日（金）メール会議をした。（報告者：山西常務理事）
今年度標準化サーベイ試料発送について反省点を討議した。
- 〈学術部〉 6月1日（火）会議をした。（報告者：増田常務理事）
第71回日本医学検査学会 特別企画の打ち合わせを行った。

III. 報告事項

1. 職務執行状況報告について（会長・副会長・常務理事）
 - ・高田会長、井戸田副会長、杉山副会長、増田副会長、田畑常務理事、山西常務理事、安保常務理事より職務執行状況についてそれぞれ報告が行われた。
 - ・2021年6月における役員行動報告・役員各部報告があった。
2. 2021年度新役員の担当について（高田会長）
 - ・各理事の部長、所属部会の紹介があった。
3. 第1回大阪府地域医療推進協議会における協議事項について（井戸田副会長）
 - ・新生児の聴カスクリーニング検査として耳音響検査のお願いをした。
4. データ標準化サーベイの実施について（山西常務理事）
 - ・上記について来年度、新鮮な人血球が用意できなければ市販のものを調達する予定である。
 - ・市販のものをを用意することになれば参加費について dry・wet の片方の場合は 5,000 円で両方の場合は 7,000 円で検討している。
5. 臨床検査技師へのタスク・シフト/シェアに関する厚生労働省指定講習会（高田会長）
 - ・谷川理事に総括責任者を依頼した。
 - ・8月8日に日臨技主催で全国担当者を集めて説明会が行われる予定である。
 - ・大阪での講習会会場は森ノ宮医療大学を貸していただける予定である。
 - ・今年度は8～10回（月2回程度）は行う予定である。
6. 新型コロナウイルス感染症のワクチン接種基礎研修（座学）について（高田会長）
 - ・日臨技のHPで座学を150分間受講後、各自自治体で行われる実技研修に参加することによりワクチン接種の打ち手となれる。
 - ・現時点で大阪府にワクチン接種の打ち手について必要かどうかの確認をしたが予定はないとのことである。
 - ・各自自治体のワクチン接種状況を確認して打ち手の必要性について問い合わせをしてくださいとお願いした。
7. 収支相償での黒字解消計画について（杉山副会長）
 - ・約84万円の黒字解消対策として、公益事業のWeb開催で使用するパソコンや周辺機器の購入約72万円と残りは令和3年度（2021年度）収支予算書で解消する見込みであると報告をした。
8. 渉外部事業に関する会計ヒアリングについて（杉山副会長）
 - ・上記について6月15日にヒアリングを行いその報告があった。
 - ・「がん検診フォーラム」で予算40万円のところ70万円を費やしたが、このように経費が大きく変わる場合は理事会の承認を得るよう依頼した。
 - ・請求書や領収証の宛名は「(公社)大阪府臨床検査技師会 会長 高田厚照」とする。
 - ・講師費について会計マニュアルの規定額を超える場合は理事会の承認を得る。

9. その他

(i) 府民健康フォーラムについて (岡本理事)

- ・ Web 開催で 11 月 1 日～14 日まで youtube の配信を予定している。
- ・ テーマは「認知症なんて怖くない」の予定である。
- ・ 上田理事に講師候補者への打診を依頼した。

(ii) 会計からの報告について (杉山副会長)

- ・ 吹田市健康づくり事業団へ令和 3 年度賛助会費として 10,000 円支払いしたと報告があった。
- ・ (株)じほうへメディカル&テストジャーナルの購読料として 6,930 円支払ったと報告があった。
- ・ 事務所の会計ソフトが来年 1 月にサポート終了を迎えるのでソフト購入の検討をしている。

(iii) シンカネット契約書について (山田理事)

- ・ 上記について不備の部分があったので修正を依頼している。

IV. 議 題

1. 法人設立 35 周年、技師会創立 70 周年記念誌発行について (山田理事)

- ・ 年輪VIの掲載記事収集状況について説明があり、記事を提供していただいた他団体の方へのお詫びなどについて検討した。
- ・ 年輪VIIについて今後の予定と予算について説明があった。
- ・ 年輪VIと年輪VIIの合併号で発行することで検討する。

2. 第 2 回日本睡眠検査学術集会の後援依頼について (井戸田副会長)

- ・ 一般社団法人日本睡眠検査学会より「第 2 回日本睡眠検査学術集会」の後援依頼があり承認された。

3. 生理検査部門物品借入依頼について (杉山副会長)

- ・ 生理検査部門より Web セミナー開催のために必要な機材を借入りたいと申し出があり承認された。
- ・ 他部門が必要な場合は一時的に返却を依頼する。

4. その他

(i) 医療功労賞について (井戸田副会長)

- ・ 該当者なしということで承認された。

(ii) 令和 3 年度 公衆衛生事業功労者の表彰要領 (井戸田副会長)

- ・ 締め切りが本日であり明日までに書類の提出をしなければならず、時間的に間に合わないので今回は該当者なしで報告する。
- ・ 来年度は杉山副会長を推薦する予定である。

公益社団法人 大阪府臨床検査技師会
2021 年度第 6 回（8 月）理事会議事録

- ◇ 日 時：2021 年 8 月 12 日（木）18 時 30 分～20 時 00 分
- ◇ 会 場：公益社団法人 大阪府臨床検査技師会 事務所（Web 会議併用）
- ◇ 出席者：（事務所参加）高田、井戸田、杉山、増田、田畑、山西、安保、梶、上田、岡本、赤木、
荒木監事
（Web 参加）久保田、山田、井口、谷川、山本、上地、中尾、竹浦参与
- ◇ 欠席者：柴監事
- ◇ 議 長：高田
- ※ 本理事会は Zoom 会議システムを用いて理事会を開催する旨を宣言し、意見表明が互いにできることを確認し議案の審議に入った。

【 討議内容 】

I. 行動報告（7 月分）

- 7 月 1 日 大阪市登録衛生検査所立入検査
井戸田
- 7 月 2 日 地区責任者会
（Web 参加）田畑、上田、井口、谷川、上地
- 7 月 8 日 理事会
（事務所参加）高田、杉山、井戸田、増田、田畑、山西、梶、山田、上田、岡本、上地、
赤木、荒木、竹浦
（Web 参加）久保田、井口、安保、谷川、山本
- 7 月 8 日 第 71 回日本医学検査学会 第 9 回実行委員会
（事務所参加）高田、杉山、井戸田、増田、田畑、山西、梶、山田、上田、岡本、上地、
赤木、荒木、竹浦
（Web 参加）久保田、井口、安保、谷川、山本
- 7 月 10 日 第 15 回大臨技教育セミナー
（事務所参加）高田、井戸田、増田、田畑、上田、井口、谷川、上地
（Web 参加）山田、山本
- 7 月 10 日 日臨技執行理事会議
（Web 参加）竹浦
- 7 月 11 日 日本臨床衛生検査技師会 精度管理事業 臨床化学 WG Web 会議
（Web 参加）山本
- 7 月 12 日 日臨技臨地実習指導者講習会 WG
（Web 参加）竹浦
- 7 月 15 日 日本臨床衛生検査技師会 精度管理事業 臨床化学 WG Web 会議
（Web 参加）山本
- 7 月 16 日 組織部会
（Web 参加）井戸田、田畑、上田、井口、谷川、上地
- 7 月 17 日 日技連 Web 会議

- (Web 参加) 高田
- 7月17日 日臨技理事会
(Web 参加) 竹浦
- 7月19日 日本臨床衛生検査技師会 精度管理事業 臨床化学 WG Web 会議
(Web 参加) 山本
- 7月20日 渉外部会
(事務所参加) 増田、岡本、上地
- 7月20日 日臨技在宅推進 WG
(Web 参加) 竹浦
- 7月21日 総務庶務・広報編集・会計部会
(事務所参加) 井戸田、杉山、山田、梶、谷川、上地、中尾
- 7月28日 常務理事会
(事務所会議) 高田、杉山、井戸田、田畑、山西、安保

II. 経過報告

1. 事務局（報告者：井戸田副会長）

〈総務庶務部〉7月21日（水）Web 会議併用にて部会を開催した。

1. 2021年度（通巻第207号）会報の発行について検討した。
2. 法人設立35周年、技師会創立70周年の記念誌（年輪）の発行について検討した。
3. 府外自宅会員の勤務先調査について検討した。
4. 2022年度より紙面によるニュースの廃止に関して検討した。

〈広報編集部〉7月21日（水）Web 会議併用にて部会を開催した。

1. 大臨技ニュース7月号を発行した。
2. 大臨技ニュース8月号を編集した。
3. 大臨技ニュース7月号のWeb版を配信した。
4. 大臨技ホームページを随時更新した。

2. 財務局（報告者：杉山副会長）

〈会計部〉7月21日（水）Web 会議併用にて部会を開催した。

1. 6月度収支計算書を作成し詳細の確認を行った。
2. 事務員7月分給与を支給した。

3. 事業局（報告者：井戸田副会長）

〈渉外部〉7月20日（火）にWeb 会議併用にて部会を開催した。

1. 看護フェスタ2021の進捗状況について報告があった。
2. 2021年度夏季献血推進活動（通算56回）について確認した。

開催日：8月21日（土）10：00～16：30 開催場所：JR京橋駅 京阪京橋駅連絡通路

3. 大臨技・大放技合同フォーラム第1回委員会（6/24開催）について報告があった。

開催日：2022年1月15日（土）14時～17時 開催場所：大阪府医師協同組合本部ビル8階
大ホール テーマ：血管の障害

4. 第16回府民健康フォーラム第1回打ち合わせ会（6/22開催）について報告した。

開催方法：YouTubeによる公開 公開予定期間：2021年11月1日（月）～11月14日（日）
テーマ：認知症

5. 全国「検査と健康展」について検討した。
6. 今年度の事業活動について進捗状況を確認した。
7. 渉外部会計のヒアリングについて指導内容を周知した。
8. 渉外部委員名簿およびMLについて再確認を行う旨、説明を行った。

(組織部) ◎7月16日(金)に部会を開催した。(報告者:田畑常務理事)

1. 検査説明・相談ができる臨床検査技師育成講習会について
 - ・開催日:10月30日(土)14:00~17:30(Web開催)を予定
 - ・内容:「自己紹介→接遇の研修(敬語やマスク越しの笑顔の見せ方など)→R-CPC→検査説明」の流れを予定している。
2. 技師長会について
 - ・ハイブリット開催検討 開催日:未定
 - ・内容:タスク・シフト/シェア研修内容や開催について
3. その他
 - 1) 新人研修会:6月19日(土)WEB開催 参加者:17名(会員13名、非会員4名)
 - 2) 第15回教育セミナー:7月10日(土)WEB開催 参加者:363名(会員58名、非会員305名)
 - 3) 施設連絡者会の開催予定:2022年2月19日(土)予定 ハイブリット開催
内容:①診療報酬改訂情報 ②災害連絡網訓練は再度実施等を予定

○7月2日(金)に地区責任者会を開催した。(報告者:田畑常務理事)

1. 2021年度第12回オープンセミナーについて話し合った。
2. 検査説明・相談ができる臨床検査技師育成講習会について話し合った。
3. 中央地区メンバー変更についての報告があった。

(精度管理部) 部会の開催なし(報告者:山西常務理事)

- ・開催予定であった23日(金)は休日に振り替えられたため8月6日(金)に開催予定(Hybrid)

(学術部) 部会開催なし(報告者:増田副会長)

- ・第71回日本医学検査学会特別企画案の見直しおよび検討(メール会議にて)
- ・学術部名簿およびMLの再確認(メール会議にて)

III. 報告事項

1. 大阪府医師会医療モニターの推薦について(井戸田副会長)
上記について医療モニターの依頼があり、前期に引き続き山田理事が継続することとなった。
2. 第50回医療功労賞候補者推薦について(井戸田副会長)
・上記について大阪府より推薦依頼があったが該当者なしと報告した。
3. 法律施工令の一部を改正する政令等の公布について(井戸田副会長)
・上記について日臨技(厚生労働省)より周知依頼があり、ホームページに掲載した。
4. 日臨技 謝金及び旅費の支給に関する規程について(井戸田副会長)
・上記について日臨技より情報提供があった。
当会も参考にして今後、協議していくこととする。
5. ワクチン接種実技研修について(井戸田副会長)
・日臨技より各技師会の開催状況について報告があった。大阪府は打ち手が充足しているので開催は未定であるが、大臨技主催で開催する時は大阪府医師会、看護協会に協力を得る予定である。

6. 大臨技事務所の Wi-Fi ルーターの購入について（杉山副会長）
 - ・事務所の Wi-Fi ルーターが古くなったため新しい機器を 31,680 円（税込）で 7 月に購入したことが報告された。
7. 大臨技事務所「会計ソフト」「セキュリティーソフト」の更新について（杉山副会長）
 - ・「会計ソフト」の購入について、現在使用しているソフトが 2022 年 3 月で契約期間が終了するため、エプソンの会計ソフト（ライセンス保守料 50,000 円／年とテレフォンサポートサービス 36,000 円／年の計 86,000 円（税抜））を購入することが承認された。
 - ・「セキュリティーソフト」マカフィーについて、8 月末で契約期間が終了するため 3 年更新（9,980 円）することが承認された。
8. がんフォーラムについて（杉山副会長）
 - ・今年 3 月に渉外部が開催したがんフォーラムについて会員より日臨技生涯教育が反映されていないという問い合わせがあった。3 月 13 日～3 月 31 日まで Web 配信したため登録機関を 3 月 31 日～4 月 29 日としていた。原則として年度末は 3 月 31 日までに登録を行う必要があるが 4 月に登録をしようとしたため登録が出来なかった。
日臨技に確認したところ 4 月 10 日頃までなら登録できるとのことだが、今後は 3 月に事業は開催しないようにし、会員に対して 3 月 31 日までに登録を完了するように周知徹底することとする。
9. 大阪府地域医療推進協議会から大阪府・大阪市への陳情について（高田会長）
 - ・8 月 4 日（水）に大阪府への陳情に行き、新生児の聴覚モニターとして OAE（耳音響放射検査）の補助を申請した。
 - ・8 月 18 日（水）に大阪市へ陳情に行く予定である。
10. 職務執行状況報告について（会長・副会長・常務理事）
 - ・高田会長、井戸田副会長、杉山副会長、田畑常務理事、増田副会長、山西常務理事より職務執行状況についてそれぞれ報告が行われた。
 - ・2021 年 7 月における役員行動報告・役員各部報告があった。
11. その他
 - 1) 日臨技より災害連絡責任者の推薦依頼があり井口理事を推薦し承諾を得た。（高田会長）
 - 2) タスクシフト研修会について（高田会長）

9 月 5 日（日）10：00～17：30 に森ノ宮医療大学で開催する予定である。
大阪府より 7 名推薦したが参加者が定員に達していないため参加要請があった。
 - 3) タスクシフト研修会の参加費について（竹浦参与）

参加費について日臨技執行理事会で審議し、会員 15,000 円、非会員 40,000 円に決定される予定である。
受講者数 37,000 人を目標としている。
 - 4) 8 月 8 日（日）に開催された実務委員のためのタスクシフト研修について（谷川理事）

上記研修に実務委員として参加し報告がされた。
講師を依頼する際に説明するための DVD 作成、実技研修を行った。
準備・後片付けに時間を要するので多くの実務委員が必要で研修会の成功には充実したサポートが必要であると感じた。
 - 5) チーム医療部門 糖尿病の参加証について（上田理事）

一般社団法人日本糖尿病療養指導士認定機構からの要請で、研修会の参加証に押印する印鑑について、これまでは電子印での押印が認められていたが、今後実印での押印が必要となったので、

その経緯を確認している。

- 6) 臨床検査委技師学校養成所指定規則の一部を改正する省令案に関する御意見の募集について（高田会長）

上記について厚生労働省よりパブリックコメントの提出を求められているので9月3日までに意見を出してほしい。

- 7) 日臨技の医学検査について（竹浦参与）

日臨技で紙面による「医学検査」を廃止しようと試算したが経費を1/3しか削減できなかった経緯があり、大臨技ニュース紙面版を廃止することで経費がどれくらい削減できるのかと質問された。

大幅な削減が見込まれるが、正確な金額については確認して連絡する。

IV. 議 題

1. 大臨技ニュース紙面版廃止に関する検討事項について（山田理事）

- ・2022年4月より紙面による大臨技ニュースを廃止しWeb版配信への移行スケジュール等について説明があり承認された。
- ・今年1月より大臨技ニュースWeb版を会員向けにメールにて配信しているが、Web版の認知度調査をするため大臨技ニュース9月号（8/24発送分）にアンケート協力依頼文を掲載し、依頼文書も同送する。調査期間は9月1日～9月21日とし10月初旬に結果をまとめる。
- ・大臨技ニュース10月号（9/24発送分）に11月号から送付数を減らすお知らせを同送する。
- ・11月号から3月号までは施設へは一律上限2部、自宅会員へは配布希望者のみ配布する。
- ・2022年度からの広告募集について上半期1社、下半期1社とする。

2. 事業報告における学生区分（登録学生か）の扱いについて（田畑常務理事）

- ・登録学生と個人の学生との区分が難しいので、参加費が無料の場合は区分を学生と統一し、参加費が発生する場合は区分することとする。

3. 役員挨拶状について（梶理事）

- ・他団体への新役員挨拶状について説明があり承認された。

4. 学術部ウェビナーの使用について（安保常務理事）

- ・生理部門よりウェビナーを使用したいと要望があり検討した。
画像を扱うので画質等の違い、数名の講師がディスカッション出来るという理由により大きな研修会ではウェビナーを使用したいとの事である。
- ・ウェビナーは事務所で契約し、ウェビナー費用の20,000円/月は使用する部門が支払うということで承認された。
- ・ウェビナー使用規程を作成し運用する。先着順とし前月までに事務所に連絡をする。
- ・ブッキング防止のため行事スケジュールにウェビナー使用の有無を入力する。

5. 近畿支部免疫化学部門のZoom使用について（安保常務理事）

- ・免疫化学部門より近畿支部の講習会（12月11日（土）10:00～15:00）を開催するに当たり、拡大版Zoomを使用したいとの申請があり承認された。
- ・今回は事務局に直接連絡があったが、通常のZoom使用については各部門長より事務局へ直接連絡して構わないが、近畿支部やその他については理事会で承認を得る必要がある。

6. 学会実行委員会の日程について（増田副会長）

- ・現在は理事会終了後に開催しているが、時間的に余裕がないため理事会とは別日（基本的には第3

土曜日)に開催することになった。

7. 大臨技ホームページ掲載依頼について(井戸田副会長)

下記のホームページ掲載依頼について承認された。

- ・大阪府医師会より「令和3年度大阪府医師会臨床検査精度管理調査のご案内」の掲載依頼
- ・治験ネットおおさかより「治験ネットおおさかCRC養成研修」の掲載依頼

8. 後援依頼について(井戸田副会長)

- ・RX Japan(株)より「第8回 医療と介護の総合展 [大阪]」について後援依頼があり承認された。

9. その他

- 1) 組織部チーム医療部門糖尿病療養指導部会の研修会における講師が非会員検査技師であったため大臨技に入会してもらうこととした。

研修会の講師は原則的には大臨技会員より推薦し、非会員の場合は大臨技に入会してもらうよう依頼することとし、各部会に周知徹底する。

以上

※次回の会議日程は2021年9月9日(木)18:30~です。

公益社団法人 大阪府臨床検査技師会
2021年度第7回（9月）理事会議事録

- ◇ 日 時： 2021年9月9日（木）18時30分～20時00分
 - ◇ 会 場： Web会議併用（公益社団法人 大阪府臨床検査技師会 事務所）
 - ◇ 出席者： （事務所参加） 高田、井戸田、杉山、増田、田畑、山西、安保、梶、上田、岡本、赤木、荒木、柴、竹浦
（Web参加） 山田、久保田、井口、谷川、山本、上地、中尾
 - ◇ 議 長： 高田
- 本理事会は Zoom 会議システムを用いて理事会を開催する旨を宣言し、意見表明が互いにできることを確認し議案の審議に入った。

【 討議内容 】

I. 行動報告（8月分）

- 8月3日 学術部会
（事務所参加） 増田、安保、上田
（Web参加） 井戸田、山本
- 8月4日 地域医療連絡協議会大阪府陳情
高田
- 8月6日 精度管理部会
（事務所参加） 山西
（Web参加） 井戸田、山本
- 8月7日 日臨技執行理事会議
竹浦
- 8月8日 タスク・シフト／シェアに関する厚生労働大臣指定講習会開催準備のためのシミュレーション
研修会（日臨技会館）
谷川、竹浦
- 8月12日 理事会
（事務所参加） 高田、井戸田、杉山、増田、田畑、山西、安保、梶、上田、岡本、赤木、荒木
（Web参加） 久保田、山田、井口、谷川、山本、上地、中尾、竹浦
- 8月12日 第71回日本医学検査学会 第10回実行委員会
（事務所参加） 高田、井戸田、杉山、増田、田畑、山西、安保、梶、上田、岡本、赤木、荒木
（Web参加） 久保田、山田、井口、谷川、山本、上地、中尾、竹浦
- 8月12日 第16回府民健康フォーラム第2回打ち合わせ会（WEB開催）
岡本
- 8月13日 全国「検査と健康展」臨時会議
岡本、赤木

- 8月16日 日臨技精度管理 WG
(Web 参加) 山本
- 8月17日 渉外部会
(事務所参加) 増田、岡本、赤木
(Web 参加) 上地
- 8月17日 日臨技臨時理事会
(Web 参加) 竹浦
- 8月18日 総務庶務・広報編集・会計部会
(事務所参加) 杉山、梶
(Web 参加) 井戸田、山田、久保田、谷川、上地、中尾
- 8月18日 地域医療連絡協議会大阪市陳情
高田
- 8月20日 組織部会
(事務所参加)
(Web 参加) 井戸田、田畑、上田、井口、谷川
- 8月21日 献血推進活動
高田、梶、岡本、上地、赤木
- 8月24日 日臨技臨地実習指導者 WG
(Web 参加) 竹浦
- 8月25日 常務理事会
(事務所参加) 高田、杉山、井戸田、増田、田畑、山西、安保
- 8月26日 学術部学会企画会議
(事務所参加) 増田、山西、安保、上田
(Web 参加) 井戸田、山本
- 8月27日 精度管理部会 (メール会議)

II. 経過報告

1. 事務局 (報告者: 酒井副会長)

〈総務庶務部〉8月18日(水) Web 会議併用にて開催した。

- ・会報について検討した。
- ・2022年新年互礼会について検討した。
- ・年輪発行について検討した。
- ・大臨技特例会員について検討した。
- ・2021年度役員就任挨拶状を関係各所に送付した。

〈広報編集部〉8月18日(水) Web 会議併用にて開催した。

- ・大臨技ニュース8月号を発行した。
- ・大臨技ニュース8月号のWeb版を配信した。
- ・大臨技ニュース9月号を編集した。
- ・大臨技ホームページを随時更新した。

2. 財務局 (報告者: 杉山副会長)

〈会計部〉 8月18日（水）Web会議併用にて開催した。

- ・7月度収支計算書を作成し、詳細の確認を行った。
- ・事務員8月分給与を支給した。
- ・会計ソフトの更新について、理事会承認を得て更新ソフトの発注を依頼した。

3. 事業局（報告者：井戸田副会長）

〈渉外部〉 8月17日（火）Web会議併用にて開催した。

1. 2021年度夏季献血推進活動（通算56回）について最終確認をした。

〔開催日〕2021年8月21日（土）10：00～16：30 〔場所〕JR京橋駅京阪京橋駅連絡通路

2. 第16回府民健康フォーラム第2回打ち合わせ会（8/12開催）について報告した。

〔開催方法〕 YouTubeによる公開

〔公開予定期間変更〕 2021年11月8日（月）～11月21日（日）

〔テーマ文言変更〕 100歳までいきいきと！ ～認知症・フレイルなんてこわくない！～

〔当会講師〕 是枝 真由美 先生（いわた脳神経外科クリニック）

3. 全国「検査と健康展」について検討した。

8月13日（金）、全国「検査と健康展」臨時会議を開催した。

4. 今年度の事業活動について進捗状況を確認した。

5. 渉外部事業生涯教育登録方法について検討した。

〈組織部〉 8月20日（金）Web会議をした。（報告者：田畑常務理事）

1. 検査説明・相談ができる臨床検査技師育成講習会について

10月30日（土）14：00～17：30（WEB開催）を予定

・内容等について話し合った。

- 1) グループオリエンテーション
- 2) コミュニケーション能力を高めよう
- 3) データを読み、病態・疾患を絞り込め
- 4) 検査説明・相談の模擬演習

2. タスク・シフト/シェア厚生労働大臣指定講習会近畿代表の件

・9月5日から10月31日へ延期となった。大臨技から13人参加予定

3. 大臨技災害マニュアルについて

・今月の常務理事会で確認いただき、来月の理事会で今年度分の承認予定

はじめにの挨拶部分が、竹浦会長時代のままになっているところをどうするか検討必要

4. その他

・大臨技からの情報を伝えるため、チーム医療責任者の集まりを検討することとなった

〈精度管理部〉 8月6日（金）メール会議をした。（報告者：山西常務理事）

・R3年度標準化サーベイの目標値について討議した。

また、今年度統計セミナーの日程、内容、広報について討議した。

〈学術部〉 8月3日（火）8月26日（木）Web併用会議をした。（報告者：安保常務理事）

8月3日（火）

・事業のweb開催について、検討した。

・第71回日本医学検査学会特別企画などについて検討した。

8月26日（木）

- ・第71回日本医学検査学会特別企画などについて検討した。
- ・企画の進捗、コマ割り、講師料などについて討議した。

Ⅲ. 報告事項

1. 職務執行状況報告について（会長・副会長・常務理事）
 - ・高田会長、井戸田副会長、杉山副会長、増田副会長、田畑常務理事、山西常務理事、安保常務理事より職務執行状況についてそれぞれ報告が行われた。
 - ・2021年8月における役員行動報告・役員各部報告があった。
2. 都道府県連盟支部の政治団体設立について（高田会長）
 - ・上記について政治活動を行うにあたり人選について推薦をお願いした。
3. タスク・シフト/シェア研修会について（高田会長）
 - ・上記について中心となる14名を推薦した。
 - ・10月31日森ノ宮医療大学において研修会が開催される予定である。
4. 実習指導研修会について（高田会長）
 - ・上記の世話人として安保常務理事と岡本理事を推薦した。
 - ・10月24日、31日に研修会が開催される予定である。
5. 全国検査と健康展について（岡本理事）
 - ・当初のラジオ放送は中止にしたが日臨技には開催することが承認された。
 - ・HPで11月15日～12月17日に動画を公開する予定である。
 - ・12月18日の講師として関西医科大学中森先生と検査技師小川氏に依頼する予定である。
 - ・12月18日開催の講演会は収録後Web開催を予定しているが大臨技事業として開催する予定である。
 - ・大臨技予算からの30万円は返金の予定である。
6. 役員挨拶状について（梶理事）
 - ・新役員の挨拶状を郵送したと報告があった。
7. 医療と福祉を考える公開討論会後援依頼について（井戸田副会長）
 - ・上記について常務理事会で承認されたと報告があった。
8. 第71回日本医学検査学会の進捗について（増田副会長）
 - ・特別企画は企画中である。
 - ・学術部の企画はほぼ決定した。
 - ・趣意書の案を作成したので確認をお願いした。
 - ・9月16日の実行委員会で詳細を詰めたい。
9. その他
 - (i) 第69回、第70回日本医学検査学会のプログラムについて（上田理事）
 - ・大阪万博事務局から上記についての過去2年分のプログラムの提出を求められているので協力をお願いした。

Ⅳ. 議 題

1. 記念誌年輪の発行形態に関して（山田理事）
 - ・4社の見積書が提示された。
 - ・冊子の作成はかなり費用がかかるのでWeb版だけの作成で検討を進めていく。

- ・著作権がどこにあるかを確認する。
 - ・Web版を作成後、他社にCD・冊子作成依頼をすることも検討する。
2. 大臨技ニュースの紙面廃止に関連する対応について（山田理事）
 - ・上記について現時点でのアンケート結果が報告された。
 - ・上記についてのアンケート調査を再度一斉メール配信することについて検討されたが行わないこととなった。
 - ・上記について自宅会員と施設会員へ配布するお知らせを確認した。
 3. 大臨技特例会員の扱いについて（梶理事）
 - ・府外自宅会員で大臨技在籍年数20年以上の会員が15名在籍するが正会員継続届を提出せずとも正会員と認めるということが承認された。
 - ・勤務先も自宅も大阪府外の会員が理事になることについて定款や規定を見直すことで承認された。
 4. 2022年（令和4年）新年互例会について（梶理事）
 - ・上記についてタイムスケジュールが提示された。
 - ・上記については第6波も予想されるので中止ということで承認された。
 5. 大臨技災害対策マニュアルについて（田畑常務理事）
 - ・上記について内容に変更はないが会長名は高田会長に変更された。
 - ・発行者名に竹浦参与を記載する。
 6. 結核研究奨励賞について（井戸田副会長）
 - ・上記について推薦者があれば12月3日までに井戸田副会長に連絡する。
 7. 後援依頼について（井戸田副会長）
 - ・西日本旅客鉄道株式会社大阪鉄道病院から「第14回日本医療マネジメント学会」に対する後援依頼があり承認された。
 - ・公益社団法人臨床心臓病学教育研究会から「医師・薬剤師・看護師・臨床検査技師のための1日で学ぶ心電図集中講座」に対する後援依頼があり承認された。
 8. 共催依頼について（井戸田副会長）
 - ・テルモ株式会社より第33回糖尿病療養指導士講演会に対する共催依頼があり承認された。
 9. 公衆衛生事業功労者に対する厚生労働大臣表彰候補者の推薦について（井戸田副会長）
 - ・杉山副会長を推薦することが承認された。
 10. その他
 - (i) 研修会の講師費について（杉山副会長）
 - ・会計マニュアルどおりに支払う。
 - ・高額な講師費が発生する場合は理事会へ提案し、検討する。
 - ・半日以上研修会（Web研修も含む）での講師以外の部門委員には雑給（日当）を支払う。会議費の重複は認められない。昼食代は雑給（日当）に含むこととする。

公益社団法人 大阪府臨床検査技師会
2021 年度第 8 回（10 月）理事会議事録

- ◇ 日 時：2021 年 10 月 14 日（木）18 時 30 分～19 時 45 分
- ◇ 会 場：公益社団法人 大阪府臨床検査技師会 事務所（Web 会議併用）
- ◇ 出席者：（事務所参加）高田、井戸田、杉山、増田、田畑、山西、安保、山田、梶、上田、岡本、赤木、
荒木監事、柴幹事、竹浦参与
（Web 参加）久保田、井口、谷川、山本、上地、中尾
- ◇ 議 長：高田
- ※ 本理事会は Zoom 会議システムを用いて理事会を開催する旨を宣言し、意見表明が互いにできることを確認し議案の審議に入った。

【 討議内容 】

I. 行動報告（9 月分）

- 9 月 3 日 地区責任者会
（Web 参加）田畑、上田、谷川、井口
- 9 月 8 日 理事会
（事務所参加）高田、杉山、井戸田、増田、田畑、山西、安保、梶、上田、岡本、赤木、
荒木、柴、竹浦
（Web 参加）山田、久保田、井口、谷川、山本、上地、中尾
- 9 月 11 日 日臨技執行理事会議
（Web 参加）竹浦
- 9 月 15 日 総務庶務・広報編集・会計部会
（事務所参加）井戸田、杉山、山田、梶、谷川、上地、中尾
（Web 参加）久保田
- 9 月 16 日 第 71 回日本医学検査学会 第 11 回実行委員会
（事務所参加）高田、杉山、井戸田、増田、田畑、山西、安保、梶、上田、岡本、赤木、
竹浦、荒木
（Web 参加）山田、久保田、井口、谷川、山本、上地、中尾
- 9 月 17 日 組織部会
（Web 参加）井戸田、田畑、上田、井口、谷川
- 9 月 17 日 日臨技支部長会議
（Web 参加）竹浦
- 9 月 17 日 第 1 回 PCR 実技講習会
高田
- 9 月 18 日 日臨技理事会
（Web 参加）竹浦
- 9 月 18 日 連盟会議
（Web 参加）竹浦
- 9 月 21 日 渉外部会
（事務所参加）増田、岡本、赤木

- (Web 参加) 上地
- 9月21日 糖尿病療養指導部会定期勉強会
(Web 参加) 上田
- 9月22日 常務理事会
(事務所参加) 高田、杉山、井戸田、増田、田畑
- 9月21日 糖尿病療養指導部会定期勉強会
(Web 参加) 上田
- 9月24日 精度管理部会
(事務所参加) 山西、増田
(Web 参加) 井戸田、山本

II. 経過報告

1. 事務局（報告者：井戸田副会長）

〈総務庶務部〉9月15日（水）Web 会議併用にて部会を開催した。

1. 2022年新年互礼会中止のお知らせについて検討した。
2. 記念誌（年輪）の発行について検討した。
3. 定款変更について検討した。
4. 大臨技ニュース紙面版の廃止の案内について検討した。
5. 賛助会員への2022年度継続依頼と広告掲載依頼について検討した。
6. ホームページリニューアルの進捗について検討した。
7. 一斉メールについて検討した。
8. メーリングリストについて検討した。
9. クラウドサーバーの利用について検討した。

〈広報編集部〉9月15日（水）Web 会議併用にて部会を開催した。

1. 大臨技ニュース9月号を発行した。
2. 大臨技ニュース9月号のWeb版を配信した。
3. 大臨技ニュース10月号を編集した。
4. 大臨技ホームページを随時更新した。

2. 財務局（報告者：杉山副会長）

〈会計部〉9月15日（水）Web 会議併用にて部会を開催した。

1. 8月度収支計算書を作成し詳細の確認を行った。
2. 事務員9月分給与を支給した。

3. 事業局（報告者：増田副会長）

〈渉外部〉9月21日（火）にWeb 会議併用にて部会を開催した。

1. 大放技・大臨技合同フォーラム進捗状況について確認した。
「第2回会議」2021年10月6日（水）19時から大放技事務所で開催予定
2. 第16回府民健康フォーラム進捗状況について確認した。
2021年10月2日（土）15時から当会講師の是枝先生（いわた脳神経外科クリニック）の講演を大臨技事務所で収録予定
3. 手話講演会、HIV予防啓発講演会の開催方法について検討した。
4. 各市健康展（吹田市、摂津市）の進捗状況について確認した。

5. がん検診啓発活動進捗状況について確認した。
 - ・「リレーフォーライフジャパン大阪あさひ」に今年度も Web 参加することが了承された。
 - ・がんフォーラムについて検討した。
6. 日臨技生涯教育参加登録用パスワード付与方法について検討した。

(組織部) ◎9月17日(金)に Web 会議併用にて部会を開催した。(報告者: 田畑常務理事)

1. 検査説明・相談ができる臨床検査技師育成講習会について
 - ・開催日: 10月30日(土) 14:00~17:30 (Web 開催) を予定
 - ・地区責任者会で進めている。
2. 技師長会について
 - ・臨地実習について行う予定
 - ・開催方法と開催日は1月か2月に Web 開催を予定している。
3. チーム医療責任者の集まりについて
 - ・2月4日(金) 19:00~ 地区責任者会と合同で開催する。

○9月3日(金)に地区責任者会を開催した。(報告者: 田畑常務理事)

1. 検査説明・相談ができる臨床検査技師育成講習会について話し合った。
 - ・開催日: 10月30日(土) 14:00~17:30 (Web 開催) を予定
 - ・実践検査データを10月18日(月)までに喜舎場氏に提出(送信)する。
2. 各地区のオープンセミナーについて話し合った。

(精度管理部) 9月24日(金)に Web 併用会議にて部会を開催した。(報告者: 山西常務理事)

- ・今年度標準化サーベイの報告書のリリース、ならびに報告書の開催について討議した。また、来年度サーベイの試料調製施設について討議した。

(学術部) 部会開催なし(報告者: 安保常務理事)

- ・第71回日本医学検査学会における特別企画を検討した(メールによる)。

III. 報告事項

1. 職務執行状況報告について(会長・副会長・常務理事)
 - ・高田会長、井戸田副会長、杉山副会長、増田副会長、田畑常務理事、山西常務理事、安保常務理事より職務執行状況についてそれぞれ報告が行われた。
 - ・2021年9月における役員行動報告・役員各部報告があった。
2. 大臨技ニュースに関するアンケート調査報告について(山田理事)
 - ・今年1月より会員向けにメールにて配信している大臨技ニュース Web 版の認知度調査をするため大臨技ニュースに関するアンケート調査を9月に行い、その報告があった。
 - *回答者数は152名(施設会員67名、自宅会員85名)
 - *Web 版を見たことがあるか、2022年4月号から紙面版が廃止になることを知っているかという質問への回答はほぼ半々であった。
 - *自宅会員のニュース紙面版の送付希望者は51名(60%)であった。送付希望者が少なかった為、発行部数を4,400部から1,200部に削減できた。
3. 第71回日本医学検査学会の進捗について(増田副会長)
 - ・10月5日(火)の学術部会で特別企画について協議し確定した。
 - ・時間割り、コマ割り、委嘱状の発送準備については10月16日(土)の実行委員会で協議する。
 - ・広報として、日本医療検査科学会へチラシを配布した。雑誌「THE MEDICAL & TEST JOURNAL」

に記事を掲載してもらった。大臨技ホームページに開催趣意書を掲載した。

10月8日（金）～10日（日）に開催された一般社団法人 日本臨床検査機器・試薬・システム振興協会の「JACLaS EXPO2021ー臨床検査機器・試薬・システム展示会ー」でチラシを配布する等の広報をした。

- ・一般演題の募集を開始したので申込み状況を確認していく。

4. その他

- 1) 「令和3年度 地域ニューリーダー育成講習会」について、日臨技より12月の開催は見送るとの連絡があり、当会も見送ることとした。（田畑常務理事）

IV. 議 題

1. 紙面版大臨技ニュース廃止のお知らせ文について（梶理事）

- ・2022年4月より大臨技ニュース紙面版を廃止する旨のお知らせを賛助会員、学校、その他団体等へ送付するにあたり文面について確認し承認された。

2. 令和4年新年互礼会中止の案内（葉書・HP掲載用）について（梶理事）

- ・令和4年新年互礼会 開催中止の案内文について確認し承認された。

3. 役員候補者選出規定変更について（梶理事）

- ・役員候補者選出規定の第3章 第5条を下記の通り変更することについて協議し承認された。

（旧）理事候補者は、この会の正会員でなければならない。

↓

（新）理事候補者は、公益社団法人 大阪府臨床検査技師会 組織運営規程 第3条、第1項に定める正会員でなければならない。

4. 定款変更について（梶理事）

- ・総会の議決権行使の方法について書面での議決を行ってきたが、日臨技で電磁的方法を行っていることもあり、当会でも電磁的方法を取り入れることについて協議した。

第4章 総会 第18条、第1項を下記の通り変更することが承認された。

定款を変更するには定時総会での承認が必要であるため、2022年度 定時総会で議題として挙げる。

（旧）書面をもって議決し

↓

（新）書面又は電磁的方法をもって議決し

- ・「臨床検査技師及び衛生検査技師」という文言について、資格が衛生検査技師のみの会員がいなければ「臨床検査技師」のみに記載を変更したいとの提案があった。衛生検査技師のみの会員がいるかどうかを確認し来月の理事会で報告する。

5. 一斉配信メールの取り扱いについて（増田副会長）

- ・日臨技の一斉メール配信システムを使用して全会員へ一斉メール配信を行うことについて協議した。経緯として、近畿支部の微生物部会より事前参加者が少ないので一斉メール配信で案内を配信することは可能かとの問い合わせがあった。今回はお断りしたが、今後、日臨技の一斉メール配信システムをどのように活用していくか、どのようなケースの時に使用しても良いのか等を協議した。
- ・原則として、事前に依頼し理事会で承認された事案に関しては一斉メール配信を行っても良い。

（例）定時総会の委任状の提出依頼、大臨技ニュース Web 版の配信

- ・台風、地震等の災害時の勉強会中止の連絡など緊急性のある場合に使用することについて検討したが、急ぎの場合はホームページで告知することとする。

- ・全会員宛ではなくて、施設連絡責任者宛や技師長宛など特定の人向けにメール配信する方が良いという意見があり、今後も検討していく。
6. 日臨技「災害対策支援規程」等及び当該規定に基づく都道府県技師会との協定締結のための説明会開催（参加者推薦依頼）について（高田会長）
 - ・上記説明会への参加者推薦依頼があり、井口理事を推薦し承認された。
 7. 渉外部事業における日臨技生涯教育参加登録用パスワード付与方法について（岡本理事）
 - ・Webセミナーの場合、参加者とのやり取りをメールだけで行っていると連絡の行き違いがあるなどの問題が発生していた。改善策として、google フォームを利用したレポート確認方法により日臨技生涯教育参加登録用のパスワードを付与したいとの提案があり承認された。
 8. タスクシフト研修会の実務担当について（高田会長）
 - ・10月31日（日）に森ノ宮医療大学で実務担当者に向けての研修会が開催される。実務担当者の谷川理事、岡本理事、赤木理事が事前準備に行く。他11名の担当者も参加可能であれば見学に行くようにと要請があった。
 9. 大阪府委託事業について（高田会長）
 - ・日臨技事業のPCR実技講習会を大阪府からの受託事業として昨年は計6回開催した。本年度は1回目を9月18日（土）に開催した。2回目は11月27日（土）～28日（日）、3回目は1月または2月に開催を予定している。PCR5回+ランプ法1回で計6回／年を開催していく。参加資格は日臨技のeラーニング座学修了者、または大阪府より助成金を受けている施設に勤務している者。
 10. その他
 - 1) 12月19日（日）に渉外部が開催するがんフォーラムで司会を依頼しているフリーアナウンサーへの謝礼金30,000円について審議し承認された。
司会者を会員の中から選んだ方が良いのではないかとの意見があり、来年から誰に司会を依頼するか検討することとする。

以上

※次回の会議日程は2021年11月11日(木)18:30～

公益社団法人 大阪府臨床検査技師会
2021年度第9回(11月)理事会議事録

- ◇ 日 時： 2021年11月11日(木) 18時30分～20時00分
- ◇ 会 場： Web会議併用(公益社団法人 大阪府臨床検査技師会 事務所)
- ◇ 出席者： (事務所参加) 高田、杉山、増田、山西、安保、梶、上田、岡本、赤木、荒木、柴、竹浦
(Web参加) 井戸田、山田、久保田、井口、谷川、山本、上地
- ◇ 欠席者： 田畑、中尾
- ◇ 議 長： 高田

本理事会は Zoom 会議システムを用いて理事会を開催する旨を宣言し、意見表明が互いにできることを確認し議案の審議に入った。

【 討議内容 】

I. 行動報告(10月分)

- 10月2日 第16回府民健康フォーラム大臨技講師講演分収録
岡本、赤木
- 10月3日 第33回 糖尿病療養指導士講演会
高田、上田
- 10月5日 学術部会
(事務所参加) 増田、山西、安保、上田
(Web参加)
- 10月6日 第2回大放技・大臨技合同フォーラム打合せ会議
(大放技事務所参加) 高田、増田、岡本、上地、赤木
- 10月8日 日本医療検査科学会/JACLaS
井戸田、増田、久保田、井口、上地、竹浦
- 10月9日 日本医療検査科学会/JACLaS 理事会
井戸田、増田、梶、久保田、井口、上地、竹浦
- 10月10日 タスク・シフト/シェアに関する厚労大臣指定講習会(中四国支部)
竹浦
- 10月12日 日本臨床衛生検査技師会 精度管理調査 臨床化学 WG
(Web参加) 山本
- 10月14日 理事会
(事務所参加) 高田、井戸田、杉山、増田、田畑、山西、安保、山田、梶、上田、
岡本、赤木、荒木、柴、竹浦
(Web参加) 久保田、井口、谷川、山本、上地、中尾
- 10月15日 組織部会
(事務所参加) -
(Web参加) 増田、田畑、井口、上田、谷川
- 10月16日 検査と健康展用動画撮影
赤木

- 10月17日 日臨技臨地実習指導者講習会
(Web参加) 竹浦
- 10月19日 渉外部会
(事務所参加) 岡本、上地、赤木
(Web参加) 増田
- 10月20日 総務庶務・広報編集・会計部会
(事務所参加) 井戸田、杉山、梶、山田、谷川、上地
(Web参加) 久保田、中尾
- 10月22日 精度管理部会
(事務所参加) 増田、山西
(Web参加) 山本
- 10月23日 大臨技実務統計講座
山西
- 10月24日 日臨技臨地実習指導者講習会
(Web参加) 岡本、竹浦
- 10月27日 常務理事会
(事務所参加) 高田、杉山、井戸田、増田、田畑、山西、安保
- 10月30日 検査説明、相談ができる検査技師育成講習会
高田、井口、上田、赤木
- 10月30日 医師のタスク・シフト/シェアに関する厚労大臣指定講習会準備
谷川、岡本、赤木、竹浦
- 10月31日 日臨技臨地実習指導者講習会
安保
- 10月31日 医師のタスク・シフト/シェアに関する厚労大臣指定講習会
高田、田畑、井口、上田、谷川、岡本、赤木、中尾、竹浦

タスク・シフト/シェアに関する厚労大臣指定講習会 ←マーカー部分文言の統一を。

日臨技臨地実習指導者講習会 ←マーカー部分文言の統一を。10/24、10/31 両日開催でしたか？

II. 経過報告

1. 事務局（報告者：井戸田副会長）

〈総務庶務部〉10月20日（水）Web会議併用にて開催した。

1. 2022年度入会案内について検討した。
2. 各種学校案内について検討した。
3. クラウドサーバーの契約について検討した。
4. 年輪の進捗状況について検討した。
5. ホームページリニューアルの進捗状況について検討した。
6. 大臨技新年互礼会について中止の案内を発送した。

〈広報編集部〉10月20日（水）Web会議併用にて開催した。

- ・大臨技ニュース 10月号を発行した。
- ・大臨技ニュース 10月号のWeb版を配信した。
- ・大臨技ニュース 11月号を編集した。
- ・大臨技ホームページを随時更新した。

2. 財務局（報告者：杉山副会長）

〈会計部〉10月20日（水）Web会議併用にて開催した。

- ・9月度収支計算書を作成し、詳細の確認を行った。
- ・事務員10月分給与を支給した。
- ・2021年度9月中間決算報告の資料（会計ファイル、中間決算報告書、通帳コピー）提出依頼

3. 事業局（報告者：増田副会長）

〈渉外部〉10月19日（火）Web会議併用にて開催した。

1. 大臨技大放技合同フォーラムの進捗について確認した。
2. 第16回府民健康フォーラムの進捗について確認した。
3. 全国「検査と健康展」企画について検討した。
4. 手話講演会、HIV予防啓発講演会について検討した。
5. 吹田市健康展の進捗について確認した。
6. がん検診啓発活動
 - ・「リレーフォーライフ大阪あさひへの参加について確認した。
 - ・第11回大臨技がんフォーラムについて検討した。
7. 各事業のWEB配信期間について検討した。

〈組織部〉10月15日（金）Web会議併用にて開催した。

1. 検査説明・相談ができる臨床検査技師育成講習会について

10月30日（土）14:00～17:30（WEB開催）

- ・申込者数：会員12名 非会員2名（10月15日現在）

2. 技師長会について

開催日：2022年1月22日（土）（WEB開催）予定

- ・テーマは臨地実習について行う予定。
- ・内容は昨年度の大阪学会の内容を主体として行う。

3. 施設連絡者会について

開催日：2022年2月19日（土）予定

- ・診療報酬改定について
- ・災害対策に関する説明と「LINE」による災害訓練を予定

4. その他

- ・次回、11月の組織部会は事務所での開催とする。前期の会計のサインを行う。

〈精度管理部〉10月22日（金）Web会議併用にて開催した。（報告者：山西常務理事）

今年度標準化サーベイ報告会の開催日、開催形式について討議した。また来年度の標準化サーベイ実施予定日について討議した。

〈学術部〉10月5日（火）Web併用会議をした。（報告者：安保常務理事）

1. 第71回日本医学検査学会特別企画について進捗確認およびコマ割り、査読者などについて検討した。

2. 理事会報告を行った。

Ⅲ. 報告事項

1. 職務執行状況報告について（会長・副会長・常務理事）

- ・高田会長、井戸田副会長、杉山副会長、増田副会長、山西常務理事、安保常務理事より職務執行状況についてそれぞれ報告が行われた。
- ・2021年10月における役員行動報告・役員各部報告があった。

2. 2021年度9月中間決算報告について（久保田理事）

- ・会計報告の不備が多いので注意をして資料を作成してほしいと報告があった。
- ・会計報告時には利子が掲載されているときもあるので必ず通帳記載してくださいと依頼があった。
- ・中間決算の時は手持ちの現金は口座に入金後通帳記入して残高があっているか確認できるようにお願いした。

3. ホームページリニューアルの進捗の件（山田理事）

- ・新しいホームページをテストページで確認した。
- ・PassMarket用のQRコードはホームページ上では必要ないので今後掲載しない予定である。
- ・ホームページ変更のためのアカウント数を総務で検討する予定である。
- ・古いものはアーカイブに入れて最近1年間分を掲載する予定である。
- ・11月末には完成予定であると聞いていると報告があった。

4. 第71回日本医学検査学会の進捗について（増田副会長）

- ・一般演題を募集中であるがまだ少ない状態である。
- ・現在展示が4件、ランチョン1件である。

5. その他

(i) 検査説明・相談ができる臨床検査技師育成講習会について（上田理事）

- ・事前参加申請に日臨技サイトを利用したため日臨技サイトだけ登録してPassMarketを登録しなかった人が数名おられて対応に追われたと報告があり今後の注意喚起をした。

(ii) タスク・シフト/シェアに関する厚労大臣指定講習会について（竹浦参与）

- ・準備のための費用が出ないか日臨技に交渉する予定である。

(iii) 第57回献血運動推進全国大会の表彰について（高田会長）

- ・上記についての渉外部事業に於いて厚生大臣表彰を受けたと報告があった。

Ⅳ. 議 題

1. 2022年度入会案内、会費の納入等について（梶理事）

- ・会費の納入方法についての案内で「大臨技のみに入会される方」という記載を「上記以外の方」に変更した。大臨技のみ入会の会員をできるだけ避けたいため。
- ・入会案内の文書において内容の確認をお願いした。
- ・「日臨技・大臨技会員と大臨技のみ会員のメリット・デメリットについて」の表中で“臨床検査技師賠償責任保険”を“日臨技共済制度”に変更することで承認された。
- ・他府県から転入の場合、日臨技システムで手続きができてしまい新入会時の入会金を納入してもらうのに手間どるため転入時の入会費について検討した。

- ・日臨技システムで転入手続きが完了されてしまうことが問題であるので日臨技システムの変更ができるかどうか竹浦参与が確認するとのことでした。
 - ・変更届などは郵送のみであったがメールでも受け付け可能に変更し、書式も Word や Exel を掲載することが承認された。
 - ・施設情報登録・変更の申請については変更の場合のみ大臨技で受付、新規登録は日臨技で申請してもらうことにする。
2. 大臨技会長賞候補者推薦について（梶理事）
 - ・上記について内容を確認し了承を得た。
 3. 各種学校案内について（梶理事）
 - ・上記について内容を確認し了承を得た。
 4. 賛助会員依頼、ニュース等広告掲載について（梶理事）
 - ・上記について内容を確認し了承を得た。
 5. 会員証の毎年発行について（梶理事）
 - ・PassMarket を継続するのであれば会員証の提示が必要なくなるので今後の会員証発行について検討した。
 - ・当日、研修会に参加したい場合には会員証の提示が必要になる場合が想定される。
 - ・シンカネット社にデジタル会員証がホームページ上で表示できないか確認後、引き続き検討する。
 - ・大臨技のみ会員を廃止する方向も同時に検討すべきであるという意見もあった。
 6. オンラインストレージ導入について（山田理事、井口理事）
 - ・各部門のファイルをクラウド保存できる場所があれば共有して使用する場合に大変便利なので設置することについて検討した。
 - ・X サーバーのスマールビジネスプラン（初期費用 11,000 円、月額費用 2,079 円、容量 1TB、使用人数無制限）が提案された。
 - ・サーバードライブについては HDD と SSD についてどちらで運用するか検討した。
 - ・バックアップ体制については事務所で NAS を設置して自動で毎日更新することが提案された。
 - ・継続して検討し来年度予算計上することが承認された。
 7. 一斉配信メールの取り扱いについて（井戸田副会長）
 - ・各部門より学術部長・各部長に申請し、理事会・常務理事会で承認後メール配信する手順で運用していくことが承認された。
 - ・各部長は①件名②メール内容を確認の上、議題申請する。
 8. 令和 4 年度憲法記念日知事表彰「公共関係功労者（衛生関係）」候補者推薦について（井戸田副会長）
 - ・増田副会長、上田理事を推薦することで承認された。
 9. タスク・シフト／シェア厚労大臣指定講習会の開催について（谷川理事）
 - ・上記について実務委員向けの講習会が 10/31 に開催され 15 名が参加した。
 - ・2025 年度まで開催回数 56 回、定員 60 名、受講修了者 2940 名で計画しており 2021 年度は 5 回開催する予定である。
 - ・肛門機能検査の講師確保が困難のため月 1 回開催を目標とする。
 - ・2021 年度のみ実務委員の習熟度を高め、マニュアル整備をするため月 2 回開催する。
 - ・開催当初 4 回は理事を含め大臨技関係者の受講を望んでおり意見などをいただきたい。
 10. その他

(i) Zoom の 500 名大会議とウェビナーについて (杉山副会長)

- ・現在 500 名大会議を毎月契約しており必要時にウェビナーを契約しているがウェビナーのみの使用にしてはどうか検討した。
- ・今年度は現状の契約を続け様子を見ることにした。
- ・ウェビナーを利用するときは使用した部門で、均等割りで費用負担することが再確認された。

公益社団法人 大阪府臨床検査技師会
2021年度第10回(12月)理事会議事録

- ◇ 日 時：2021年12月9日(木)18時30分～20時00分
- ◇ 会 場：公益社団法人 大阪府臨床検査技師会 事務所(Web会議併用)
- ◇ 出席者：(事務所参加)高田、杉山、井戸田、増田、田畑、山西、安保、梶、上田、赤木、荒木監事、竹浦参与
(Web参加)山田、久保田、井口、谷川、山本、上地、中尾
- ◇ 欠席者：岡本、柴幹事
- ◇ 議 長：高田
- ※ 本理事会は Zoom 会議システムを用いて理事会を開催する旨を宣言し、意見表明が互いにできることを確認し議案の審議に入った。

【 討議内容 】

I. 行動報告(11月分)

- 11月6日 大臨技統計実務講座
山西
- 11月10日 日臨技予算実行委員会
(Web参加)竹浦
- 11月11日 理事会
(事務所参加)高田、杉山、増田、山西、安保、梶、上田、岡本、赤木、荒木、柴、竹浦
(Web参加)井戸田、山田、久保田、井口、谷川、山本、上地
(欠席)田畑、中尾
- 11月11日 日臨技執行理事会議
(Web参加)竹浦
- 11月12日 日臨技臨地実習指導者講習会WG
(Web参加)竹浦
- 11月13日 大臨技統計実務講座
山西
- 11月15日 日臨技認知症WG
(Web参加)竹浦
- 11月16日 渉外部会
(事務所参加)岡本、赤木
(Web参加)増田、上地
- 11月17日 総務庶務・広報編集・会計部会
(事務所参加)井戸田、杉山、梶
(Web参加)山田、谷川、上地、中尾
- 11月19日 組織部会
(事務所参加)田畑、上田、谷川
- 11月20日 第71回日本医学検査学会 第13回実行委員会
(事務所参加)高田、井戸田、杉山、増田、田畑、山西、安保、山田、久保田、梶、上田、

岡本、谷川、赤木、荒木、竹浦

(Web 参加) 井口、上地、中尾

11月20日 会計部 中間決算報告確認

谷川

11月22日 日臨技支部長会議

(Web 参加) 竹浦

11月23日 日臨技理事会

(Web 参加) 竹浦

11月23日 日臨技医療安全フォーラム

(Web 参加) 竹浦

11月24日 常務理事会

(事務所参加) 高田、井戸田、杉山、増田、田畑、山西、安保

11月25日 日臨技災害対策支援説明会

(Web 参加) 井口、竹浦

11月26日 精度管理部会

(メール会議) 井戸田、増田、山西、山本

11月27日 第2回 PCR 実技研修会

高田

11月28日 第3回 PCR 実技研修会

高田

II. 経過報告

1. 事務局 (報告者: 井戸田副会長)

〈総務庶務部〉11月17日(水) Web 会議併用にて部会を開催した。

1. 大臨技のみ会員の対応について検討した。
2. 電磁会員証について検討した。
3. 府外自宅会員の対応について検討した。
4. ウェビナーの不具合の対応について検討した。
5. 登録学生の登録料の納入方法について検討した。

〈広報編集部〉11月17日(水) Web 会議併用にて部会を開催した。

1. 大臨技ニュース 11月号を発行した。
2. 大臨技ニュース 11月号の Web 版を配信した。
3. 大臨技ニュース 12月号を編集した。
4. 大臨技ホームページを随時更新した。

2. 財務局 (報告者: 杉山副会長)

〈会計部〉11月17日(水) Web 会議併用にて部会を開催した。

1. 10月度収支計算書を作成し詳細の確認を行った。
2. 事務員 11月分給与を支給した。
3. 2021年度9月中間決算について理事会に報告した。

3. 事業局 (報告者: 増田副会長)

〈渉外部〉11月16日(火)に Web 会議併用にて部会を開催した。

1. 大放技・大臨技合同フォーラムについて進捗状況を確認した。
2. 全国「検査と健康展」について100名までの会場開催と決定し、広報について検討した。
3. 第11回大臨技がんフォーラムの広報について検討した。
4. 手話講演会の進捗について確認した。
5. HIV 予防啓発講演会の収録について確認した。

12月19日(日)午前10時30分より、大阪府医師協同組合本部8階大ホールにて収録

6. 献血推進活動について、当会の活動が認められ厚生労働大臣表彰を受賞したことを報告した。
(組織部) ◎11月19日(金)に部会を開催した。(報告者: 田畑常務理事)

1. 技師長会について

開催日: 2022年1月22日(土)(WEB開催) 予定

内容: 「新たな臨地実習制度」について

昨年度の大阪学会の内容を主体として行う。

2. 施設連絡者会について

開催日: 2022年2月19日(土) 予定

①診療報酬改定について

②タスク・シフト/シェアに関する厚労大臣指定講習会の実施状況報告

③大臨技災害対策状況報告

終了後ラインによる災害訓練を予定

3. タスク・シフト/シェアに関する厚労大臣指定講習会について

申し込み状況の報告と参加の呼びかけがあった。

4. その他

1) 検査説明・相談ができる臨床検査技師育成講習会について

開催日: 10月30日(土) 14:00~17:30 (Web開催)

参加人数: 28名(正会員17名、非会員(日臨技会員)11名)

2) 前期交通費・軽食費等の精算を行った。

(精度管理部) 11月26日(金)にメール会議を開催した。(報告者: 山西常務理事)

1) 令和4年度の標準化サーベイ実施日を4月25日と決定した。前日23日に大阪医科薬科大学病院検査部でサーベイ試料を調整。

また、サーベイ実施についての広報について確認した。

2) 2022年2月5日(土)にサーベイ報告会をWebで行う。

(学術部) 部会開催なし(報告者: 安保常務理事)

1. 第71回日本医学検査学会における特別企画の検討(メールによる)

2. JAMT magazine 原稿(特別企画の主旨)を各部門長に依頼

III. 報告事項

1. 職務執行状況報告について(会長・副会長・常務理事)

・高田会長、井戸田副会長、杉山副会長、増田副会長、田畑常務理事、山西常務理事、安保常務理事より職務執行状況についてそれぞれ報告が行われた。

・2021年11月における役員行動報告・役員各部報告があった。

2. 令和4年度憲法記念日知事表彰推薦について(井戸田副会長)

・増田副会長と久保田理事を推薦することとし大阪府へ氏名は提出済みで書類はこれから提出する。

3. 大臨技登録学生 (oems) の登録料の納入方法について (梶理事)
 - ・登録料の納入方法について報告があった。
 - 今までは、ゆうちょ銀行の払込取扱票 (振込手数料は当会負担) を送っていたが今後は送らない。
 - 振込手数料は学校側で負担してもらい、ゆうちょ銀行か三菱 UFJ 銀行のいずれかに振込んでもらうこととする。
4. 「会員施設実態調査」並びに「会員意識調査」実施への協力について (井戸田副会長)
 - ・上記について日臨技より協力依頼が来ており、全会員へ日臨技より一斉メール配信しているので会員には周知済みである。
 - ・大臨技ホームページに掲載することが承認された。
5. 令和4年秋の叙勲・褒章候補者 (衛生分野) の推薦について (井戸田副会長)
 - ・上記について大阪府より推薦依頼が来ている。
 - 今回、候補者がいなくても今後のことも考慮し、候補者がいれば井戸田副会長まで連絡する。
6. 第71回日本医学検査学会の進捗について (増田副会長)
 - 1) 特別企画の追加企画について説明があり承認された。
 - ・追加企画として提案があった中で、下記の企画 (案) を採用の方向で検討することとする。
 - * 「新世界 串かつ おこま」のオーナーシェフ棚橋 繁一氏による講演 (井口理事提案)
 - * 漫才作家の藤田 曜氏による講演 (増田副会長提案)
 - * 想芸館 浮遊 FACTORY の奥田 英明氏による講演 (梶理事提案)
 - ・下記の企画 (案) はオンデマンド開催で前向きに検討することとする。
 - * 猪子 英俊氏によるゲノム研究についての講演 (竹浦参与提案)
 - * コミュニケーションブース (中尾理事提案)
 - 2) ランチョンセミナーについて説明があった。
 - ・20社より申込みがきているが、その内18社が5月21日 (土) の小会場に集中している。
 - 申込み企業全社に日時変更、大会場への変更をメールにて依頼したが特に変更がなかった為、くじで厳正なる抽選を行った。
 - ・募集はまだ締め切らずに大会場に申込みしてもらえようお知らせすることとする。
7. ホームページリニューアルについて (山田理事)
 - ・12月1日にホームページをリニューアルした。
 - ・こちらで作業するためのアカウントとマニュアルを今週中にももらう予定である。
 - ・電子会員証について、会員専用ページを作成し、マイページにログインし会員番号と会員氏名をスマートフォン等に表示させることは可能であると回答を得た。
8. 2021年度中間決算報告書指摘事項について (久保田理事)
 - ・上記について報告があった。
 - ・会計マニュアルを一部改訂して進めていくこととする。
 - ・領収証の貼付資料が欠落していたり、原本が必要であることを知らない人が多くコピーしたものを貼付している人などがいるので周知徹底するよう指導していく。
9. 第1回タスク・シフト/シェアに関する厚労大臣指定講習会開催報告について (谷川理事)
 - ・上記について報告があった。
 - 開催日: 12月5日 (日)、受講者数: 59名、全員に修了証書を発行した。
 - 次回は12月19日 (日)、2022年1月23日 (日) に開催予定で、1月23日の申込みは現在25名集まっているが、定員に達していないので受講促進の要請があった。

- ・1月号の大臨技ニュースに講習会の案内を掲載する。

10. その他

1) 令和4年度の年会費の送金について（杉山副会長）

- ・上記について説明があった。

これまで2月27日に自動引落としされた年会費は3月末に、3月27日に自動引落としされた年会費は4月末に日臨技より送金されていた。

1月31日時点の会員データを元に自動引落とし処理をするため、2月1日以降に退会手続きをした会員の会費は自動引落としされてしまうので、大臨技より退会者へ返金処理をしている。

令和4年度からは日臨技が大臨技分も一緒に退会者へ返金することになり、2月27日と3月27日に自動引落としされた年会費2回分をまとめて4月末に送金するとのことである。

日臨技からの送金が1ヵ月遅れるため4月の事業費の振り分けを考える必要があるので2月の予算審議の時に協議することとする。

IV. 議 題

1. 組織運営規定、定款変更について（梶理事）

- ・大臨技のみ会員をなくす方法として、大臨技に入会するには日臨技への入会を条件とする定款変更を検討していたが、公益社団法人として他団体の条件を含むことは難しいとのことで定款変更は差し戻すこととした。
- ・日臨技にも入会することの合理的な関連性及び必要性かつ不当な条件に該当しないことが必要であるとの見解により、総務部会で改めて検討し直すこととする。
- ・他の公益法人である都道府県技師会と足並みを揃えた方が良いとの事で、他都道府県技師会の取り組みについて確認することとする。
- ・大臨技のみ会員の会費を15,000円にしてはどうかという意見があった。会費については組織運営規程にしか記載していないので組織運営規程を変更することができる。

2. オンライン（クラウド）ストレージ導入に関する件について（山田理事）

- ・「Xserver ドライブ」スモールビジネス（旧 D10）プラン（容量：1TB（HDD）、使用人数無制限）の契約について説明があり承認された。
- ・月額費用に変更があり（2,079円⇒2,970円）、諸経費は下記の通りとなる。
*クラウド（税込）… 初期費用：11,000円、月額費用：2,970円 ⇒初年度46,640円
*NAS（税込）… 約50,000円
⇒年間費用（税込）として、約12万円を2022年度予算として計上する。（次年度は35,640円、プランアップした場合は71,280円）
- ・2022年度はスモールビジネスプランで契約し、様子を見て2023年度以降はビジネスプランに移行することを検討している。

3. 2022年度「小島三郎記念技術賞」、「福見秀雄賞」の推薦について（井戸田副会長）

- ・上記について黒住医学研究振興財団より推薦依頼が来ている。
2023年度以降も考慮して候補者がいれば井戸田副会長まで連絡することとする。

4. 日臨技「災害対策支援規程」等および該当規程に基づく都道府県技師会との協定締結について（井口理事、竹浦参与）

- ・11月25日（木）に開催された上記の説明会について報告があった。
- ・日臨技にて、「災害対策支援規程」と「災害時支援協定書」を作成し日臨技理事会で承認を得ている。

- ・日臨技は2021年12月中旬～2022年1月末までに各都道府県技師会と協定書を締結し、2022年3月末までに都道府県技師会災害対策マニュアルを完成して欲しいとのことである。
 - ・2022年1月の理事会で、協定を締結できるかどうかを審議することとする。
5. 物品借用依頼について（赤木理事）
- ・12月18日(土)に開催する令和3年度 全国「検査と健康展」で使用する物忘れチェック等の物品の借用依頼があり承認された。
6. その他
- 1) 学術部生理部門からの問い合わせについて（安保常務理事）
- ・16～17回開催している心エコーの実技研修会の総括としても使えるテキストを発刊したいので発刊する手続きについて教えて欲しいとの問い合わせがあった。
- 発売する目的が大臨技会員含め全国の技師会の会員に向けて学術資料として発売するのであれば良いが公益法人として問題ないかどうか、発売して得た収益はどうするのか、著作権の問題等について協議した。
- 大臨技事業として発売するのであれば、書物を発売すると言う登録がないため大阪府に申請し承認を得る必要がある。
- 大臨技事業と関係なく発売するのであれば問題ないが用意周到に進めてもらうこととする。

以上

※次回の会議日程は2022年1月13日(木)18:30～

公益社団法人 大阪府臨床検査技師会
2021年度第11回(1月)理事会議事録

- ◇ 日 時： 2022年1月13日(木) 18時30分～20時00分
 - ◇ 会 場： Web会議併用(公益社団法人 大阪府臨床検査技師会 事務所)
 - ◇ 出席者： (事務所参加) 高田、井戸田、杉山、田畑、山西、安保、梶、岡本、赤木、
荒木、柴、竹浦
(Web参加) 増田、山田、久保田、井口、上田、谷川、上地
 - ◇ 欠席者： 山本、中尾
 - ◇ 議 長： 高田
- 本理事会はZoom会議システムを用いて理事会を開催する旨を宣言し、意見表明が互いにできることを確認し議案の審議に入った。

【 討議内容 】

I. 行動報告(12月分)

- 12月2日 日臨技病棟業務推進WG
(Web参加) 竹浦
- 12月3日 日臨技精度管理 臨床化学WG会議
山本
- 12月4日 第4回 大臨技実務統計講座(Zoom)
山西
- 12月4日 日臨技精度管理報告会 実務委員
山本
- 12月5日 タスク・シフト/シェアに関する 厚生労働大臣指定講習会
増田、田畑、井口、岡本、谷川、赤木
- 12月5日 日臨技医療安全管理者講習会
(Web参加) 竹浦
- 12月6日 渉外部会(臨時)
岡本
- 12月7日 学術部会
(事務所参加) 増田、安保、上田
- 12月9日 理事会
(事務所参加) 高田、井戸田、杉山、増田、田畑、山西、安保、梶、上田、赤木、荒木、
竹浦
(Web参加) 山田、久保田、井口、谷川、山本、上地、中尾
(欠席) 岡本、柴
- 12月10日 日臨技執行理事会議
(Web参加) 竹浦
- 12月10日 日技連
(Web参加) 竹浦

- 12月11日 第5回 大臨技実務統計講座 (Zoom)
山西
- 12月11日 日臨技医療安全管理者講習会
(Web参加) 竹浦
- 12月12日 第12回中央地区地域オープンセミナー
田畑、井口
- 12月12日 日臨技 認定救急検査技師試験委員会
増田
- 12月13日 大阪市精度管理委員会
高田、井戸田、久保田、岡本
- 12月15日 総務庶務・広報・会計部会
(事務所参加) 井戸田、杉山、梶、山田
(Web参加) 久保田、谷川、上地、中尾
- 12月17日 組織部会
(Web参加) 井戸田、田畑、井口、上田、谷川
- 12月18日 第71回日本医学検査学会 第14回実行委員会
(事務所参加) 高田、井戸田、杉山、増田、田畑、山西、安保、山田、梶、
上田、岡本、谷川、上地、荒木、竹浦
(Web参加) 久保田、井口、中尾
- 12月18日 日臨技医療安全管理者講習会
(Web参加) 竹浦
- 12月18日 令和3年度全国検査と健康展 in 大阪
高田、岡本、赤木
- 12月19日 タスク・シフト/シェアに関する 厚生労働大臣指定講習会
田畑、井口、上田、谷川
- 12月19日 令和3年度 HIV 予防啓発講演会 (収録)
岡本、赤木
- 12月19日 第11回大臨技がんフォーラム (収録)
高田、岡本、赤木
- 12月21日 渉外部会
(事務所参加) 増田、岡本
(Web参加) 上地
- 12月21日 日臨技既存システム運用 WG
(Web参加) 竹浦
- 12月22日 常務理事会
(事務所参加) 井戸田、杉山、増田、田畑、山西、安保

II. 経過報告

1. 事務局（報告者：井戸田副会長）

〈総務庶務部〉12月15日（水）Web会議併用にて開催した。

1. 組織運営規程の変更について（会費等）
2. 2022年度 広報編集部予算に関する件
3. ホームページの今後の予定について
4. Zoomトラブル対処法について
5. 日臨技からの大臨技会費の入金について
6. 定款変更について（電磁的申請）

〈広報編集部〉12月15日（水）Web会議併用にて開催した。

- 大臨技ニュース12月号（第395号）を発行した。
- 大臨技ニュース12月号（第395号）のWeb版を配信した。
- 大臨技ニュース2022年1月号（第396号）を編集した。
- 12月1日に大臨技ホームページをリニューアル公開した。

2. 財務局（報告者：杉山副会長）

〈会計部〉12月15日（水）Web会議併用にて開催した。

- ・11月度収支計算書を作成し、詳細の確認を行った。
- ・事務員12月分給与、冬季賞与を支給した。
- ・2022年度各部の事業計画・予算案の提出を依頼した。

3. 事業局

〈渉外部〉12月21日（火）Web会議併用にて開催した。（報告者：岡本理事）

1. 大臨技大放技合同フォーラム最終確認
 - ・2022年1月15日（土） 大阪府医師協同組合本部8階大ホール（現地開催予定・府民のみ入場）
2. 手話講演会の進捗について確認した。
 - ・徳永先生からDVDを受け取り、HIV予防啓発講演会収録分と合わせて行岡医療に送付する予定。
3. 2022年冬季献血推進活動
 - ・2022年2月19日（土） 京橋駅前 JR京阪連絡通路
 - ・FM大阪のラジオ番組「よしもとラジオ高校〜らじこー」「愛です！circle」への出演依頼があり、清水委員に出演を依頼した。
4. 渉外部事業Web配信の広報について検討した。

〈組織部〉12月17日（金）Web会議併用にて開催した。（報告者：田畑常務理事）

1. 技師長会について 開催日：2022年1月22日（土）（Web開催）予定
 - ・開催内容について話し合った。
2. 施設連絡者会について 開催日：2022年2月19日（土）予定
 - ・開催内容について話し合った。
3. タスク・シフト/シェアに関する 厚生労働大臣指定講習会について
 - ・講習会の申し込み状況および、開催状況の説明があった。
4. その他
 - ・学会の実務委員について

組織部の割り当てはクローク 6 名×2、懇親会 5 名となった。

〈精度管理部〉 12 月 24 日（金）参加者が過半数に満たないため流会 12/27 メール会議
（報告者：山西常務理事）

2 月 5 日開催予定の 2021 年度標準化サーベイ報告会の役割分担について確認した。

2022 年度標準化サーベイの準備状況について確認した。

〈学術部〉 12 月 7 日（火）Web 併用会議をした。（報告者：安保常務理事）

1. Zoom、Webinar の今後の契約、および Web 運用の問題点について、意見聴取・情報共有をおこなった。
2. 2022 年度事業計画および予算案の提出を各部門長に依頼した。
3. 第 71 回日本医学検査学会特別企画について進捗確認およびコマ割り、査読委員、実務委員などについて検討した。
4. 理事会報告を行った。

Ⅲ. 報告事項

1. 職務執行状況報告について（会長・副会長・常務理事）

- ・高田会長、井戸田副会長、杉山副会長、岡本理事、田畑常務理事、山西常務理事、安保常務理事より職務執行状況についてそれぞれ報告が行われた。
- ・2021 年 12 月における役員行動報告・役員各部報告があった。

2. 会計マニュアルの改訂について（谷川理事）

- ・中間決算報告書の点検の際に気づいた注意してほしいことをマニュアルに追記した。
- ・中間決算報告書は事業を開催しなくとも提出し、通帳コピーは記帳後に提出する。
- ・会議、各事業を事業名リストに記入して出納簿に反映させる。
- ・領収書は原本を添付する。
- ・PassMarket 手数料支出伝票には『PassMarket 支払い金額明細書』を印刷して添付する。
- ・講師費源泉税は個人への支払いの場合に必要で法人や施設に支払う場合には源泉税は不要である。
- ・講師費支出伝票には講師費領収書一覧を添付して提出する。

3. 2022 年度各部事業予算案について（杉山副会長・各部長）

- ・各部より上記の予算について説明があった。
- ・柴監事より予算一覧表に事業分類を記載する行を設けてほしいと要望があった。
- ・PassMarket 手数料の記載がないところがあるので認識することを依頼した。
- ・次回の常務理事会開催前に予算審議を行う予定である。

4. 第 71 回日本医学検査学会の進捗について（増田副会長）

- ・ランチョン・スイーツ・ナイトセミナーの枠が決定した。
- ・企業展示の申し込みが伸び悩んでいるので声掛けを依頼した。

5. 日臨枝関連事業について（竹浦参与）

- ・上記の事業を確認した。

6. その他

(i) 血液検査部門の講師費について（井戸田副会長）

- ・血液検査部門の講師費が通常より低く設定されているので、学術部門で再確認するように依頼し

た。

(ii) 次年度の予算審議会について（杉山副会長）

- ・1月常務理事会の前の30分で次年度の予算審議会を開催したいので荒木・柴監事、梶部長、山田部長、久保田部長、岡本部長、谷川理事、北岡事務員に出席を依頼した。

(iii) タスク・シフト/シェアに関する厚生労働大臣指定講習会開催の判断基準について（竹浦参与）

- ・上記についてコロナ感染症による開催・中止の決定ガイドラインを日臨技で考案中である。

(iv) 技師長会について（谷川理事）

- ・1月22日開催の技師長会への参加を依頼した。

IV. 議 題

1. 組織運営規定、定款変更について（梶理事）

- ・大臨技のみ会員の会費を15,000円にする提案があったが柴監事より収支相償のため従来の3倍の公益事業を行う必要があるとのことでこの案は撤回された。
- ・総会の招集について電磁的方法を追加することが承認され第4章総会 第14条 3 のところが改訂されることになった。

2. 大臨技会員証について（井戸田副会長）

- ・上記について次回発行の会員証が永久カードになるかもしれないので会員証のデザインが変更された。
- ・電磁会員証を目指すので次年度会員証は2022年度と記載する。
- ・2022年度会員証の送付については大臨技ニュースの紙面版が廃止となるため送料のことを考慮して総会開催案内を送付する際に同封して送付することが承認された。
- ・新会員証が手元に届くまで、2021年度会員証の有効期限を延長することを会員へ知らせる。

3. 日臨技「災害対策支援規定」等の都道府県技師会との協定書について（井口理事）

- ・上記について日臨技会長印が押印されたものが送付されるので大臨技も押印して返送するように依頼があった。
- ・内容については承認されたが誤字、脱字が多く見受けられるので日臨技へ確認する。
- ・災害対策マニュアルを日臨技の雛型を参考に作成し、3月の理事会へ提出する予定である。

4. 日臨技令和4・5年度理事候補者の推薦について（高田会長）

- ・2022年度定時総会で選出された会長を推薦することで了承された。

5. 大阪市登録衛生検査所精度管理委員の推薦について（高田会長）

- ・令和3年度委員（高田会長・井戸田副会長・岡本理事・久保田理事・仁木氏・竹村氏）を留任で推薦することが承認された。

6. 収録機材の選定について（赤木理事）

- ・必要な機材について説明があり購入することが承認された。
- ・モニター用ヘッドホンを追加購入することが承認された。

7. 地域ニューリーダー育成研修会について（高田会長）

- ・安保常務理事、岡本理事を推薦することが承認された。

8. 理事会開始時間について（高田会長）

- ・会長の勤務先異動により理事会開始時間を19時に変更をすることが承認された。

9. その他

(i) 医療サービス調査指導員について (竹浦参与)

- ・現在、竹浦参与、酒井氏に依頼している調査指導員については酒井氏の後任として、上野氏 (大阪市立大学医学部附属病院) を推薦することが承認された。

(ii) 日臨技謝金について (竹浦参与)

- ・上記について理事が1万円/月、支部長が2万円/月、執行理事以上は3万円/月、行動費5千円支給で検討している。

(iii) 日臨技の「会員施設実態調査」「会員意識調査」アンケートについて

- ・上記について期間が延長されたので協力をお願いした。

公益社団法人 大阪府臨床検査技師会
2021年度第12回(2月)理事会議事録

- ◇ 日 時： 2022年2月10日(木) 19時00分～20時15分
- ◇ 会 場： Web会議併用(公益社団法人 大阪府臨床検査技師会 事務所)
- ◇ 出席者： (事務所参加) 高田、杉山、増田、田畑、山西、安保、上田、梶、岡本、赤木、
荒木、柴、竹浦
(Web参加) 井戸田、山田、久保田、井口、谷川、上地、山本、中尾
- ◇ 議 長： 高田
本理事会はZoom会議システムを用いて理事会を開催する旨を宣言し、意見表明が互いにできることを確認し議案の審議に入った。

【 討議内容 】

I. 行動報告(1月分)

- 1月8日 日臨技執行理事会議
(Web参加) 竹浦
- 1月8日 日臨技予算会議
(Web参加) 竹浦
- 1月8日 第6回 大臨技実務統計講座(Zoom)
山西
- 1月12日 日臨技ピペット編集会議
(Web参加) 竹浦
- 1月13日 理事会
(事務所参加) 高田、井戸田、杉山、田畑、山西、安保、梶、岡本、赤木、荒木、柴、竹浦
(Web参加) 増田、山田、久保田、井口、上田、谷川、山本、上地
(欠席) 山本、中尾
- 1月15日 大放技・大臨技合同フォーラム
高田、増田、岡本、上地、赤木
- 1月15日 第4回 PCR 実技講習会
高田
- 1月16日 第5回 PCR 実技講習会
高田
- 1月18日 渉外部会
(事務所参加) 岡本、赤木
(Web参加) 増田、上地
- 1月19日 総務庶務・広報・会計部会
(事務所参加) 杉山、梶、山田
(Web参加) 井戸田、谷川、上地
- 1月20日 第71回日本医学検査学会共催セミナー提供品打合せ
梶、上田

- 1月21日 宮島参議員政経セミナー
(Web参加) 竹浦
- 1月21日 組織部会
(Web参加) 増田、田畑、井口、上田、谷川
- 1月22日 第7回 大臨技実務統計講座 (Zoom)
山西
- 1月22日 2021年度 第37回技師長会 (Zoom)
(事務所参加) 増田、上田
(Web参加) 高田、田畑、井口、谷川
- 1月22日 核酸増幅検査(LAMP法)実技研修会
高田
- 1月22日 日臨技理事会
(Web参加) 竹浦
- 1月23日 タスク・シフト/シェアに関する 厚生労働大臣指定講習会
田畑、井口、岡本、谷川
- 1月24日 第71回日本医学検査学会 第15回実行委員会
(事務所参加) 高田、井戸田、杉山、増田、田畑、山西、安保、梶、
上田、岡本、赤木、荒木、竹浦
(Web参加) 山田、久保田、井口、谷川、山本、上地、中尾
- 1月26日 会計予算審議会
(事務所参加) 高田、井戸田、杉山、増田、田畑、山西、安保、岡本、荒木、柴
(Web参加) 山田、梶、久保田、谷川
- 1月26日 常務理事会
(事務所参加) 高田、井戸田、杉山、増田、田畑、山西、安保高田、岡本、赤木
- 1月26日 日臨技コロナ対策会議
(Web参加) 竹浦
- 1月28日 精度管理部会 (メール会議)
山西
- 1月29日 第8回 大臨技実務統計講座 (Zoom)
山西

II. 経過報告

1. 事務局 (報告者: 井戸田副会長)

〈総務庶務部〉1月19日 (水) Web会議併用にて開催した。

1. ネットワーク HDD (NAS) について検討した。
2. 2022年度大臨技ニュース発行スケジュールについて検討した。
3. 賛助会員の申し込み状況について検討した。
4. 会長賞盾について検討した。
5. 大臨技のみ会員の対応について検討した。
6. 学会式典の招待状について検討し発送した。

7. 2022 年度 総務庶務部、広報編集部の事業予算について検討した。

〈広報編集部〉 1月19日（水）Web 会議併用にて開催した。

- ・大臨技ニュース 2022 年 1 月号（第 396 号）を発行した。
- ・大臨技ニュース 1 月号の Web 版を配信した。
- ・大臨技ニュース 2 月号（第 397 号）を編集した。

2. 財務局（報告者：杉山副会長）

〈会計部〉 1月19日（水）Web 会議併用にて開催した。

- ・12 月度収支決算書を作成し、詳細を確認した。
- ・事務員 1 月分給与を支給した。
- ・2022 年度各部事業計画・予算案を作成した。
- ・2022 年度各部事業計画・予算案について予算審議会議を開催した。

3. 事業局

〈渉外部〉 1月18日（火）Web 会議併用にて開催した。（報告者：増田副会長代理）

1. 2021 年度冬季献血活動（通算 57 回）について確認を行った。
 - ・2022 年 2 月 19 日（土）10：00～16：30 京橋駅前 JR 京阪連絡通路。
2. 血液センターより FM 大阪「よしもとラジオ高校～らじこー」「愛です！circle」への出演依頼：
1月24日（月） 清水前部長、川井委員
3. 12 月渉外部事業の活動報告を行った。
 - ・全国「検査と健康展」（12/18）、HIV 予防啓発講演会（12/19）、
第 11 回大臨技がんフォーラム（12/19）
4. 2022 年度渉外部予算案について説明した。
5. 理事会報告を行った。

〈組織部〉 1月21日（金）Web 会議併用にて開催した。（報告者：田畑常務理事）

1. 技師長会について 開催日：2022 年 1 月 22 日（土）（WEB 開催）予定
 - ・最終の打ち合わせを行った。
2. 施設連絡者会について 開催日：2022 年 2 月 19 日（土）予定
 - ・今回は事務所には集まらず、完全 web での開催を行うとの報告があった。
3. スク・シフト/シェア講習会について
 - ・今後の開催についての報告があった。
4. その他
 - 1) 学会の実務委員について
 - ・当日参加可能な委員を募った。
 - 2) 2 月の地区責任者会について
 - ・チーム医療の責任者と合同で行う予定であったが、事務所での人数が多くなるため今回は見送る旨の報告があった。

〈精度管理部〉 メール会議

（報告者：山西常務理事）

- ・今年度標準化サーベイ報告会の役割分担、準備進捗状況について確認した。
- ・来年度標準化サーベイの準備状況等について確認した。

〈学術部〉 開催なし（報告者：安保常務理事）

・第71回日本医学検査学会における特別企画（コマ割り、委嘱状、ハンズオンなど）、一般演題査読についてメールにて検討した。

Ⅲ. 報告事項

1. 職務執行状況報告について（会長・副会長・常務理事）

- ・高田会長、井戸田副会長、杉山副会長、増田副会長、田畑常務理事、山西常務理事、安保常務理事より職務執行状況についてそれぞれ報告が行われた。
- ・2022年1月における役員行動報告・役員各部報告があった。

2. 大臨技会長賞について（梶理事）

- ・上記についてサンプル画像が提示され、価格は9,167円/個であると報告された。
- ・各学校より送付された推薦状をもとに盾の作製を発注した。（5枚）。

3. 大臨技のみ会員に関するホームページ情報について（山田理事）

- ・ホームページ上では“大臨技のみ会員”という表現を用いないようにしている。
- ・以前は日臨技・大臨技に加入する際のメリット・デメリットを表にして掲載していたが、メリットのみ掲載するように変更した。

4. NAS 保守追加加入について（山田理事）

- ・NAS 本体の耐用年数は3～5年を想定し、追加の保守は契約せず、無料の保守（本体3年、HDD1年）のみで運用することにした。
- ・NAS 導入に関して、2022年度予算は当初の予算通りで変更はなし。

5. 第71回日本医学検査学会の進捗について（増田副会長）

- ・現在、査読委員に一般演題の査読を依頼している。
- ・特別企画については依頼状が届いている。
- ・次回の会議は2月12日（日）15時から予定している。

6. 日臨技関連事業について（竹浦参与）

- ・日臨技関連事業については昨年同様で変更はないと報告があった。
- ・日臨技有功賞は該当者が無いときがあるので基準を変更することを検討している。
- ・個人情報保護法に従い、永年職務精励賞の表彰該当者名簿は施設名や会員番号は公表せず氏名のみ公表する。技師会がその情報を必要とする場合は、都道府県技師会に対して資料を配布する。

7. 役員候補者選出について（梶理事）

- ・役員候補者選出委員は昨年度と同じで変更はない。
- ・2月22日に2021年度第2回役員候補者選出委員会が開催される。
- ・増田副会長が参加することとなった。

8. その他

(i) タスク・シフト/シェアに関する 厚生労働大臣指定講習会について（谷川理事）

- ・上記について1月30日（日）、2月27日（日）開催分はコロナ感染拡大で参加者の欠席が増加したため中止となった。
- ・開催は次年度の4月・5月に予定している。
- ・ホームページへ今後の詳細を掲載することにする。
- ・支払い済みの参加費は日臨技で保管されているので次回の参加費として扱われる。
- ・延期になった場合、支払い済み参加費の領収証に関する取り扱いについては、日臨技で検討すると

報告があった。

IV. 議 題

1. 2022 年度各部事業予算案について（会長、副会長、常務理事）

- ・各部予算案に事業分類を追記し、次年度の予算書案が提示され前年度との増減の説明があった。
- ・当初の予算案では利益が 156 万円ほどあるので収入の部の生涯教育助成金・学術部門参加費、支出の部の大臨技医学検査学会の予算を修正して増減 0 とした。
- ・以上により公益比率は 72% となり 2022 年度予算が承認された。
- ・2022 年度大臨技事業計画案については、2022 年度各部事業予算案とすり合わせを行った後、次回理事会までにメール審議を行う。

2. 日臨技令和 4・5 年度理事候補者の推薦について（高田会長）

- ・上記について日臨技へ 3 月 11 日までに返信する必要があるが、次年度の会長がまだ決定されていない現状について検討し、会長に一任することで承認された。

3. 対面式研修会用感染対策マニュアルについて（高田会長）

- ・大臨技ホームページに掲載されている感染拡大防止ガイドラインをもとに上記についての内容を編集しなおすことになった。

4. その他

(i) 豊中市衛生検査所精度管理委員の推薦について（高田会長）

- ・次年度も引き続き杉山副会長、山西常務理事を推薦することが承認された。
- ・清水氏に次年度もお願いできるか確認し、困難な場合は病理部門長の横田氏にお願いすることで承認された。

(ii) Zoom 契約について（安保常務理事）

- ・現在、Zoom を 2 契約しており 100 名会議用と 500 名大会議用で契約しているが研修会が重複する場合があるのでもう一つ契約増やしてほしいと学術部より提案があった。
- ・生理検査部門が単独で契約して運用している VIMEO を次年度は事務所で契約するようにしてはどうか提案された。
- ・Zoom ベーシック 1 件、500 名大会議 1 件、ウェビナー 1 件、VIMEO 1 件を契約すると 1 年間の費用は 323,980 円であると報告があった。
- ・次年度について上記の契約が承認された。
- ・ウェビナー使用方法について事前の説明会（Web）を実施することとした。

公益社団法人 大阪府臨床検査技師会
2021年度第13回(3月)理事会議事録

- ◇ 日 時： 2022年3月10日(木) 19時00分～21時15分
 - ◇ 会 場： Web会議併用(公益社団法人 大阪府臨床検査技師会 事務所)
 - ◇ 出席者： (事務所参加) 高田、杉山、井戸田、増田、田畑、山西、安保、上田、梶、岡本、赤木、柴、
(Web参加) 山田、久保田、井口、谷川、上地、山本、中尾、竹浦
 - ◇ 欠席： 荒木
 - ◇ 議 長： 高田
- 本理事会は Zoom 会議システムを用いて理事会を開催する旨を宣言し、意見表明が互いにできることを確認し議案の審議に入った。

【 討議内容 】

1. 行動報告(2月分)

- 2月1日 学術部会
(事務所参加) 増田、安保、上田
- 2月2日 臨地実習指導者講習会 WG
(Web参加) 竹浦
- 2月4日 地区責任者会
(事務所参加) 井口、上田、谷川、中尾
(Web参加) 田畑
- 2月4日 日臨技予算実行 WG
(Web参加) 竹浦
- 2月5日 令和3年度大臨技精度管理報告会
(事務所参加) 杉山、増田、山西、山本、竹浦
- 2月7日 日臨技 COVID 対策会議
(Web参加) 竹浦
- 2月10日 理事会
(事務所参加) 高田、杉山、増田、田畑、山西、安保、上田、梶、岡本、赤木、荒木、柴、竹浦
(Web参加) 井戸田、山田、久保田、井口、谷川、上地、中尾
- 2月12日 日臨技執行理事会議
(Web参加) 増田、竹浦
- 2月12日 第71回日本医学検査学会 第15回実行委員会
(事務所参加) 高田、杉山、増田、田畑、山西、安保、山田、梶、上田、岡本、荒木、竹浦
(Web参加) 井戸田、久保田、井口、谷川、山本、上地、中尾
- 2月15日 渉外部会
(事務所参加) 岡本、上地、赤木

- (Web 参加) 増田
- 2月16日 総務庶務・広報・会計部会
(事務所参加) 杉山、梶
(Web 参加) 井戸田、山田、久保田、谷川、上地、中尾、梶、上田
- 2月16日 日本臨床衛生検査技師会近畿支部 臨地実習指導者講習会事前打ち合わせ
(Web 参加) 安保、岡本、竹浦
- 2月18日 組織部会
(Web 参加) 井戸田、増田、田畑、井口、上田、谷川
- 2月19日 冬季献血推進活動
高田、岡本、赤木
- 2月19日 2021年度施設連絡者会
(事務所参加) 高田
(Web 参加) 杉山、増田、井口、上田、久保田
- 2月20日 北地区地域オープンセミナー
(Web 参加) 井口、上田
- 2月22日 役員候補者選出委員会
(Web 参加) 増田
- 2月22日 第71回日本医学検査学会 会場視察
高田、井戸田、杉山、田畑、安保、山田、井口、岡本、谷川、上地、赤木、中尾
- 2月22日 日臨技CRC研修会打ち合わせ
(Web 参加) 竹浦
- 2月24日 常務理事会
(事務所参加) 高田、井戸田、杉山、増田、田畑、山西、安保
- 2月25日 精度管理部会
(事務所参加) 杉山、増田、山西
(Web 参加) 井戸田
- 2月26日 南地区地域オープンセミナー
(事務所参加) 谷川
(Web 参加) 上田
- 2月27日 日本臨床衛生検査技師会近畿支部 臨地実習指導者講習会
(Web 参加) 増田、安保、岡本、竹浦
- 2月28日 MTJ 第71回日本医学検査学会特集号打ち合わせ
(Web 参加) 山田、梶、上田、山西

II. 経過報告

1. 事務局（報告者：井戸田副会長）

〈総務庶務部〉2月16日（水）Web会議併用にて開催した。

1. 2022年度 大臨技事業計画書および収支予算書について検討した。
2. 2022年度 定時総会に係るスケジュールについて検討した。
3. 2022年度 定時総会における感謝状表彰候補者推薦状について検討した。

4. 2022年度 賛助会員、学生会員申し込み状況について確認した。

5. Web 大臨技ニュース原稿フォーマットについて検討した。

〈広報編集部〉 2月16日（水）Web 会議併用にて開催した。

- ・大臨技ニュース2月号（第397号）を発行した。
- ・大臨技ニュース2月号のWeb版を配信した。
- ・大臨技ニュース3月号（第398号）を編集した。

2. 財務局（報告者：杉山副会長）

〈会計部〉 2月16日（水）Web 会議併用にて開催した。

- ・1月度収支決算書を作成し、詳細を確認した。
- ・事務員2月分給与を支給した。
- ・2022年度収支予算書の作成を柴監事に依頼した。

3. 事業局

〈渉外部〉 2月15日（火）Web 会議併用にて開催した。（報告者：増田副会長代理）

1. 令和3年度献血推進活動（冬季）について確認した。
2. FM大阪「よしもとラジオ高校〜らじこー」 「愛です！ circle」への出演報告があった。
3. 2022年度看護の日イベント 実行委員会開催について主催者側より連絡があった。
 - ・2022年2月17日（木）13時～ 議題：令和3年度報告および令和4年度計画
4. 第11回大臨技がんフォーラム後援報告書作成を担当委員に依頼した。
5. 府民公開講座等、府民への広報の方法について検討した。
6. 2022年度渉外部会は例年通り、原則毎月第3火曜日に開催することで決定した。
7. 理事会報告を行った。

〈組織部〉 2月18日（金）Web 会議併用にて開催した。（報告者：田畑常務理事）

1. 施設連絡者会について ・最終の打ち合わせを行った。
2. タスク・シフト/シェア講習会について ・来年度開催についての報告があった。

3. その他

1) 技師長会についての報告

- ・開催日：R4年1月22日（土）13:30-15:30（WEB開催） 参加人数：28名（正会員28名、）

2) 来年度（旧地区）会計について

- ・大阪血清の松倉さんに代わり大阪医科薬科大学の河本さんをお願いすることとなった。

地区責任者会（2/4）事務所開催

（ア）2021年度第12回オープンセミナーについて

中央地区より2月12日（日）9:30～11:30（WEB開催）

報告 参加人数：84名（正会員74名 非会員10名）

北地区より2月20日（日）14:00～15:30（WEB開催）

南地区より2月26日（土）14:30～17:00（WEB開催）の案内があった。

（イ）施設連絡者会について

2月19日（土）14:00～15:30（WEB開催）

各地区に対して災害対策訓練についての協力要請を行った。

（ウ）第71回日本医学検査学会（5月21日、22日）の技師カフェの企画について

中尾理事より地区責任者会に協力依頼があり、企画について話し合った。

(エ) その他

1) 検査説明・相談ができる臨床検査技師育成講習会について（開催報告）

10月30日（土） 14時～17時半（WEB開催）

参加人数：33名（正会員31名 非会員2名）

2) 大臨技からの連絡

・講師や会計、事業登録やメーリングリストなどについての注意事項の報告を行った。

（精度管理部）2月25日（金）Web会議併用にて開催した。（報告者：山西常務理事）

新型コロナウイルス収束が期待できないことから、来年度の標準化サーベイは市販コントロール試料のみを大臨技事務所から発送することとした。

（学術部）2月25日（金）Web会議併用にて開催した。（報告者：安保常務理事）

- ・第71回日本医学検査学会特別企画および一般演題査読、実務委員などについて検討した。
- ・2022年度予算案について報告、および予算案作成時の注意点について周知した
- ・学術部事業 臨床検査スタートアップセミナーについて詳細を報告し各部門に講師選出を依頼した。
- ・理事会報告を行った。

Ⅲ. 報告事項

1. 職務執行状況報告について（会長・副会長・常務理事）

- ・高田会長、井戸田副会長、杉山副会長、増田副会長、田畑常務理事、山西常務理事、安保常務理事より職務執行状況についてそれぞれ報告が行われた。
- ・2022年2月における役員行動報告・役員各部報告があった。

2. 2022年度収支予算書について（杉山副会長）

- ・上記について予算に基づいて柴監事が作成したものが提示され承認された。
- ・資金調達及び設備投資の見込みについては「該当なし」で承認された。

3. 2022年度大臨技 総括&事業計画について（井戸田理事）

- ・上記についてメール審議を実施した結果、全役員の承認を得た。

4. Web研修会について（杉山副会長）

- ・理事会で承認された次年度のZoom契約・VIMEO契約について案内が作成され提示された。
- ・ウェビナー使用時の注意をWeb形式で案内する予定であったが文書を作成し確認してもらうことに変更した。

5. 2022年度賛助会員リストについて（梶理事）

- ・現在の申し込みは55社であると報告があった。
- ・申し込みがまだのところへ加入をお願いするように依頼した。

6. 日臨技令和4・5年度理事候補者の推薦について（高田会長）

- ・上記について高田会長が立候補したと報告があった。

7. 第71回日本医学検査学会進捗について（増田副会長）

- ・座長推薦が行われ座長が決定し連絡作業を行っている。
- ・座長連絡の事務作業は日本旅行にお願いする。
- ・企業展示のコマ割りの抽選会をWeb形式で行うこととなった。
- ・次回は3月19日15時より実行委員会を行う。

8. 役員候補者選出委員会について（井戸田副会長）

- ・2月22日に開催された上記の議事録が提示された。
 - ・各種届出書が示された。
9. 教育懇談会について（安保常務理事）
- ・3月23日午後6時半から開催する。
 - ・常務理事と各部長に参加をお願いした。
10. 大臨技 LINE 災害訓練について（井口理事）
- ・上記について2月19日施設連絡者会の後に行なった。
 - ・総施設417件のうちLINE登録施設は79件であり、そのうち今回参加した施設は60件であった。
 - ・参加施設をもっと増やしていきたい。
 - ・担当者が交代して連絡ができなかった施設もあり今後検討する。
 - ・災害対策マニュアルを作成中で次月の理事会で確認してもらう。
11. その他
- (i) タスク・シフト/シェアに関する 厚生労働大臣指定講習会について（谷川理事）
- ・上記について4月17日の開催は見送ることとなった。
 - ・5月開催はコロナ感染状況を見ながら開催を検討する。

IV. 議 題

1. 電子帳簿保存法の改正に伴う規程の作成について（杉山副会長）
- ・上記について2022年1月1日より施行されることにより「電子データの訂正及び削除の防止に関する事務処理規程」を作成する必要がある内容を確認した。
 - ・取引関係情報の管理責任者を会長、処理責任者を総務部長とすることで承認された。
 - ・柴監事より取引データの保存場所について具体的に想定するように指摘があった。
2. 文書管理規定について（杉山副会長）
- ・平成29年10月12日制定された上記に基づいて処分するものがあれば理事会で承認を得たのち処分することで承認された。
 - ・上記について財産契約の税務に関する文書において5年を10年に変更することが承認された。
3. 理事会交通費について（杉山副会長）
- ・銀行での両替手数料の値上げ等により現金確保に経費がかかるため会議で毎回支払う交通費を年に2回支払いするということが承認された。
 - ・理事会等交通費請求・領収書のサンプルが示された。
4. 2022年度各部事業予算の振り込みについて（杉山副会長）
- ・日臨技からの会費の振り込みが4月末になることにより2022年度の各部門の振り込みを2回（4月と5月）に分けることになり振込額予定の一覧が示された。
 - ・振込予定額の一覧を各部に確認してもらい不都合があれば連絡してもらうように依頼した。
5. 学会・研修会機材の見積について（杉山副会長）
- ・(株)大塚商会と日興商会に見積もりを依頼したがそのうちの日興商会の見積書が提示された。
 - ・内容について確認され納期の確認や一部の商品について再見積もりを依頼することになった。
6. 定時総会議案書印刷について（杉山副会長）
- ・前年度までは定時総議案書を事務所で印刷していたが今年度は学会があり印刷する時間がないので

- ・外部発注をすることを検討し見積書が提示された。
 - ・4000部、2色刷り18万円で承認された。
 - ・5月20日午前中までにデータを送付する必要がある。
7. 2022年度定時総会について（梶理事）
- ・上記についてのスケジュールが提示され承認された。
 - ・第1議長は総務・広報・会計部の岡部氏、第2議長は精度管理部の是永氏にお願いする予定である。
 - ・松下IMPビル貸会議室を借りて開催することが承認された。
 - ・2022年度定時総会に於ける感謝状表彰候補者推薦状の作成を各部門にお願いした。
8. 大臨技コロナウイルス感染拡大防止ガイドラインについて（梶理事）
- ・学会で使用する感染拡大防止ガイドラインが大臨技ホームページに掲載されているガイドラインを一部変更して作成された。
 - ・上記について文章の末尾を一部修正しメール配信確認後、承認されることになった。
9. 2022年度事業計画&予算 大阪府提出スケジュールについて（梶理事）
- ・上記について3月31日までに大阪府へ提出する必要がある。
 - ・提出文書について、内容の最終確認を各役員に依頼した。
10. 第71回日本医学検査学会の収支予算書について（梶理事）
- ・上記について3パターンの収支予算書が提示された。
 - ・赤字の予算書は承認されないため収入の部でそれぞれ金額を変更した。
 - ・日臨技の執行理事会に見積書を提出して承認をもらう。
11. 役員任期終了届、候補届締め切りについて（井戸田副会長）
- ・理事の任期は定款に記載されているので役員辞任届は廃止することが承認された。
 - ・候補届については4月14日までに提出を依頼した。
12. 対面式研修会（事業）の開催開始時期について（山田理事、安保常務理事）
- ・対面式研修会は感染拡大防止ガイドラインに沿って開催することで承認された。
 - ・案内には状況をみてWeb開催に切り替えるなどの文言を記載する。
13. 共催申請について（井戸田副会長）
- ・7月31日開催の輸血学基礎実技について輸血部門から提出されている共催申請について一部修正することで承認された。
14. その他
- (i) 事務所のコピー機について（杉山副会長）
 - ・現在のコピー機を引き続き使用する場合105,000円経費が掛かり、印刷代は8%アップする。
 - ・提案されたコピー機（IMC8000）であればシール付き封筒を印刷できるのでコスト削減でき大量給紙トレイも使用することができる。
 - ・新しいコピー機のリース代は毎月60,831円である。
 - ・新しいコピー機を契約することで承認された。
 - (ii) 5月開催の看護の日について（岡本理事）
 - ・今年度は第71回日本医学検査学会があるので機器を持ち込んでの参加は辞退する。
 - ・映像提供で協力できることがあれば参加する。

令和 3 年度（自 令和3年4月1日 至 令和4年3月31日）

財 務 諸 表

公益社団法人 大阪府臨床検査技師会

2021年度決算報告

(様式1-1)

貸借対照表

令和4年3月31日現在

(単位:円)

科 目	当年度 (令和4年3月31日現在)	前年度 (令和3年3月31日現在)	増減
I 資産の部			
1. 流動資産			
現金	314,645	449,402	△ 134,757
預金	34,556,566	40,383,453	△ 5,826,887
未収金	-	1,836,051	△ 1,836,051
前払金	238,980	239,250	△ 270
前払費用	53,585	47,520	6,065
流動資産合計	35,163,776	42,955,676	△ 7,791,900
2. 固定資産			
(1) 基本財産			
定期預金	10,000,000	10,000,000	-
基本財産合計	10,000,000	10,000,000	-
(2) その他固定資産			
什器備品	350,186	781,950	△ 431,764
リース資産	282,420	960,228	△ 677,808
電話加入権	74,984	74,984	-
長期前払費用	-	39,600	△ 39,600
その他固定資産合計	707,590	1,856,762	△ 1,149,172
固定資産合計	10,707,590	11,856,762	△ 1,149,172
資産合計	45,871,366	54,812,438	△ 8,941,072
II 負債の部			
1. 流動負債			
未払金	486,200	275,000	211,200
前受金	3,142,000	20,562,000	△ 17,420,000
預り金	10,056,195	10,202,743	△ 146,548
リース債務	282,420	677,808	△ 395,388
流動負債合計	13,966,815	31,717,551	△ 17,750,736
2. 固定負債			
長期リース債務	-	282,420	△ 282,420
固定負債合計	-	282,420	△ 282,420
負債合計	13,966,815	31,999,971	△ 18,033,156
III 正味財産の部			
1. 指定正味財産	-	-	-
(うち基本財産への充当額)	(-)	(-)	(-)
(うち特定資産への充当額)	(-)	(-)	(-)
2. 一般正味財産	31,904,551	22,812,467	9,092,084
(うち基本財産への充当額)	(10,000,000)	(10,000,000)	(-)
(うち特定資産への充当額)	(-)	(-)	(-)
正味財産合計	31,904,551	22,812,467	9,092,084
負債及び正味財産合計	45,871,366	54,812,438	△ 8,941,072

正味財産増減計算書

令和3年4月1日から令和4年3月31日まで

(単位:円)

科 目	当年度 (令和3年4月1日～ 令和4年3月31日)	前年度 (令和2年4月1日～ 令和3年3月31日)	増減
I 一般正味財産増減の部			
1. 経常増減の部			
(1) 経常収益			
基本財産運用益			
基本財産受取利息	200	1,002	△ 802
受取入会金			
入会金収益	704,000	444,000	260,000
受取会費			
会員会費収益	20,442,000	19,590,000	852,000
賛助会員収益	3,450,000	3,600,000	△ 150,000
事業収益			
各種研修会等収益	5,719,035	39,500	5,679,535
会誌広告料収益	720,000	600,000	120,000
受取補助金等			
受取日臨技等助成金	543,646	550,000	△ 6,354
雑収益			
雑収益	225,097	459,276	△ 234,179
経常収益計	31,803,978	25,283,778	6,520,200
(2) 経常費用			
事業費			
給料手当	5,810,849	6,177,104	△ 366,255
福利厚生費	5,700	5,700	-
旅費交通費	887,467	621,457	266,010
会議費	673,275	451,730	221,545
通信運搬費	2,038,016	1,462,976	575,040
消耗品費	225,416	104,700	120,716
印刷製本費	1,704,968	1,247,418	457,550
光熱水費	150,774	153,466	△ 2,692
会場費	260,640	824,987	△ 564,347
諸謝金	2,214,086	1,127,237	1,086,849
賃借料	1,984,445	1,975,415	9,030
広報費	135,353	915,465	△ 780,112
支払手数料	216,227	29,095	187,132
支払保険料	-	8,980	△ 8,980
支払分担金	182,732	26,699	156,033
減価償却費	431,764	800,432	△ 368,668
リース資産減価償却費	677,808	677,808	-
雑費	35,344	-	35,344
管理費			
給料手当	1,936,950	2,059,035	△ 122,085
福利厚生費	1,900	1,900	-
旅費交通費	151,089	99,669	51,420
会議費	252,376	168,445	83,931
通信運搬費	375,045	295,924	79,121
消耗品費	454,320	220,283	234,037
印刷製本費	437,918	702,754	△ 264,836
光熱水費	64,618	65,771	△ 1,153
諸謝金	241,000	226,000	15,000
賃借料	831,600	834,075	△ 2,475
広報費	67,677	1,677	66,000
支払手数料	42,913	40,038	2,875
支払保険料	5,275	-	5,275
雑費	214,349	350,292	△ 135,943
経常費用計	22,711,894	21,676,532	1,035,362
評価損益等調整前当期経常増減額	9,092,084	3,607,246	5,484,838
基本財産評価損益等	-	-	-
特定資産評価損益等	-	-	-
評価損益等計	-	-	-
当期経常増減額	9,092,084	3,607,246	5,484,838
2. 経常外増減の部			
(1) 経常外収益	-	-	-
(2) 経常外費用	-	-	-
当期経常外増減額	-	-	-
当期一般正味財産増減額	9,092,084	3,607,246	5,484,838
一般正味財産期首残高	22,812,467	19,205,221	3,607,246
一般正味財産期末残高	31,904,551	22,812,467	9,092,084
II 指定正味財産増減の部			
一般正味財産への振替額	-	-	-
当期指定正味財産増減額	-	-	-
指定正味財産期首残高	-	-	-
指定正味財産期末残高	-	-	-
III 正味財産期末残高	31,904,551	22,812,467	9,092,084

正味財産増減計算書内訳表

令和3年4月1日から令和4年3月31日まで

(単位:円)

科目	公益目的事業会計					収益事業等会計			法人会計	内部取引控除	合計
	公1	公2	公3	共通	小計	他1	共通	小計			
I 一般正味財産増減の部											
1. 経常増減の部											
(1) 経常収益											
基本財産運用益	0	0	0	200	200	0	0	0	0	0	200
受取利息				200	200						200
受取入会金	0	0	0	352,000	352,000	140,800	0	140,800	211,200	0	704,000
入会金収益				352,000	352,000	140,800		140,800	211,200		704,000
受取会費	0	0	0	11,946,000	11,946,000	4,778,400	0	4,778,400	7,167,600	0	23,892,000
会員会費収益				10,221,000	10,221,000	4,088,400		4,088,400	6,132,600		20,442,000
賛助会員収益				1,725,000	1,725,000	690,000		690,000	1,035,000		3,450,000
事業収益	0	5,339,035	380,000	0	5,719,035	720,000	0	720,000	0	0	6,439,035
各種研修会等収益		5,339,035	380,000		5,719,035						5,719,035
会誌広告料収益					0	720,000		720,000			720,000
受取補助金等	293,646	250,000	0	0	543,646	0	0	0	0	0	543,646
受取日臨技等助成金	293,646	250,000			543,646						543,646
雑収益	0	0	0	0	0	92,000	0	92,000	153,183	△ 20,086	225,097
雑収益					0	92,000		92,000	153,183	△ 20,086	225,097
経常収益計	293,646	5,589,035	380,000	12,298,200	18,560,881	5,731,200	0	5,731,200	7,531,983	△ 20,086	31,803,978
(2) 経常費用											
事業費	3,105,204	6,167,826	1,496,649	1,109,572	11,879,251	5,775,699	0	5,775,699		△ 20,086	17,634,864
給料手当	1,291,300	1,936,950	645,650		3,873,900	1,936,949		1,936,949			5,810,849
福利厚生費	1,267	1,900	633		3,800	1,900		1,900			5,700
旅費交通費	204,596	513,329	37,503		755,428	132,039		132,039			887,467
会議費	112,909	541,774	4,909		659,592	13,683		13,683			673,275
通信運搬費	99,274	182,591	236,232		518,097	1,519,919		1,519,919			2,038,016
消耗品費	3,868	38,616	170,712		213,196	12,220		12,220			225,416
印刷製本費	59,131	12,834	8,556		80,521	1,644,533		1,644,533		△ 20,086	1,704,968
光熱水費	43,078	64,618	21,539		129,235	21,539		21,539			150,774
会場費	141,900	118,740			260,640			0			260,640
諸謝金	390,329	1,583,193	93,000		2,066,522	147,564		147,564			2,214,086
賃借料	554,400	875,645	277,200		1,707,245	277,200		277,200			1,984,445
広報費		67,676			67,676	67,677		67,677			135,353
支払手数料	3,080	211,956	715		215,751	476		476			216,227
支払分担金	182,732				182,732			0			182,732
減価償却費				431,764	431,764			0			431,764
リ-ス資産減価償却費				677,808	677,808			0			677,808
雑費	17,340	16,004			35,344			0			35,344
管理費									5,077,030	0	5,077,030
給料手当									1,936,950		1,936,950
福利厚生費									1,900		1,900
旅費交通費									151,089		151,089
会議費									252,376		252,376
通信運搬費									375,045		375,045
消耗品費									454,320		454,320
印刷製本費									437,918		437,918
光熱水費									64,618		64,618
諸謝金									241,000		241,000
賃借料									831,600		831,600
広報費									67,677		67,677
支払手数料									42,913		42,913
支払保険料									5,275		5,275
雑費									214,348		214,348
経常費用計	3,105,204	6,167,826	1,496,649	1,109,572	11,879,251	5,775,699	0	5,775,699	5,077,030	△ 20,086	22,711,894
評価損益等調整前当期経常増減額	△ 2,811,558	△ 578,791	△ 1,116,649	11,188,628	6,681,630	△ 44,499	0	△ 44,499	2,454,953	0	9,092,084
基本財産評価損益等					0			0			0
特定資産評価損益等					0			0			0
投資有価証券評価損益等					0			0			0
評価損益等計	0	0	0	0	0	0	0	0	0	0	0
当期経常増減額	△ 2,811,558	△ 578,791	△ 1,116,649	11,188,628	6,681,630	△ 44,499	0	△ 44,499	2,454,953	0	9,092,084
2. 経常外増減の部											
(1) 経常外収益											
経常外収益計	0	0	0	0	0	0	0	0	0	0	0
(2) 経常外費用											
経常外費用計	0	0	0	0	0	0	0	0	0	0	0
当期経常外増減額	0	0	0	0	0	0	0	0	0	0	0
他会計振替額					0			0			0
当期一般正味財産増減額	△ 2,811,558	△ 578,791	△ 1,116,649	11,188,628	6,681,630	△ 44,499	0	△ 44,499	2,454,953	0	9,092,084
一般正味財産期首残高					0			0			22,812,467
一般正味財産期末残高					0			0		0	31,904,551
II 指定正味財産増減の部											
一般正味財産への振替額					0			0			0
当期指定正味財産増減額	0	0	0	0	0	0	0	0	0	0	0
指定正味財産期首残高					0			0			0
指定正味財産期末残高	0	0	0	0	0	0	0	0	0	0	0
III 正味財産期末残高	0	0	0	0	0	0	0	0	0	0	31,904,551

公益社団法人 大阪府臨床検査技師会 2022年度 定時総会 議事録

1. 開催日時 2022年6月16日(木) 19時から19時35分まで
2. 開催場所 OMM展示ホール・会議室 204+205 会議室
3. 総正会員数 4,021名(基準日:2022年4月16日)
4. 出席正会員数 2,766名(当日出席36名、委任状出席2,730名)
5. 出席理事氏名 高田厚照、井戸田篤、杉山昌晃、増田詩織、田畑泰弘、山西八郎、
安保健二、山田真規子、久保田芽里、梶勝史、上田一仁、井口健、
岡本秀雄、谷川崇、山本裕之、上地裕美、赤木征宏、中尾聖子
6. 出席監事氏名 柴芳浩、荒木年夫
7. 議長氏名 岡部文雄、富岡篤史
8. 議事録作成人 北岡潤子、出口由紀子
9. 開会宣言、会長挨拶、表彰
 - (1)開会宣言
定刻通り、井戸田篤副会長より開会を宣言した。
 - (2)会長挨拶
高田厚照会長より挨拶を行った。
 - (3)表彰
 - ①永年会員表彰
表彰式は新型コロナウイルス感染症拡大防止による参加者の健康と安全面を第一に考慮し代表で上遠野明氏が表彰を受けた。永年会員表彰者55名について、議案書に沿って紹介した。
 - ②感謝状表彰
受賞者8名の内、武岡真由美氏、松本典久氏、藪圭介氏、横山有子氏の4名が高田厚照会長より感謝状表彰を受けた。
10. 議長及び総会役員選出の経過
司会者の井戸田篤副会長より総会運営規程第7条第1項及び第2項の規程に基づき、議長の選出を会場に諮ったところ、執行部一任の声を受け、第一議長として岡部文雄氏(大阪府結核予防会 相談診療所)、第二議長として富岡篤史氏(大阪国際がんセンター)

を指名した。これに異議が無かったため、両議長は登壇し、挨拶の後、岡部文雄議長は総会運営規程第 10 条第1項の規程に基づき、議事運営委員会を設置すること、同規程第 10 条第2項の規程により議事運営委員会は資格審査委員会が兼務することを告げた。予め選出された資格審査委員会は、委員長として安保浩二常務理事、委員として山西八郎常務理事、竹岡真由美氏(松下記念病院)、横山有子氏(ふくだ内科クリニック)、松本典久氏(吹田市民病院)であることが議長より報告された。総会運営規程第 12 条第1項の規定に基づき、議長は、書記(議事録作成人)に北岡潤子氏(大阪府臨床検査技師会事務局)、出口由紀子氏(大阪府臨床検査技師会事務局)を任命した。

11. 資格審査報告及び総会成立宣言

資格審査委員の安保委員長より 19 時現在の本総会への出席正会員 2,766 名(当日出席 36 名、委任状出席 2,730 名)は本定時総会の定足数を満たしていること、定款第 17 条・第 2 項の(5)その他の法令で定められた事項の決議条件も満たしている旨の報告を受け、岡部文雄議長より本定時総会の成立および議決条件の成立が宣言された。

12. 議事の経過及び議案別決議の結果

富岡篤史議長より各議案について審議が行われた。

第1号議案 2021 年度事業報告に関する件

2021 年度(2021 年4月1日から 2022 年3月 31 日)の事業について、事務局(総務庶務部・広報編集部)は井戸田篤副会長、財務局(会計部)は杉山昌晃副会長、事業局(渉外部・組織部・学術部・精度管理部)は増田詩織副会長より議案書に沿ってそれぞれ詳細な報告があった。

富岡篤史議長が本議案につきその可否を議場に諮ったところ、賛成多数により原案通り承認された。

第2号議案 2021 年度決算報告に関する件

2021 年度(2021 年4月1日から 2022 年3月 31 日)の決算について、杉山昌晃副会長より議案書に沿って貸借対照表、正味財産増減計算書、正味財産増減計算書内訳および附属明細書、財務諸表に対する注記、財産目録の詳細な報告があった。

富岡篤史議長が本議案につきその可否を議場に諮ったところ、賛成多数により原案通り承認された。

第3号議案 2021 年度監査報告に関する件

監事を代表して荒木年夫監事より議案書の通り事業及び理事の職務執行、会計処理について適正であることを認めた旨の報告があった。

富岡篤史議長が本議案につきその可否を議場に諮ったところ、賛成多数により原案通り承認された。

第4号議案 定款変更に関する件

高田厚照会長より定款変更に関する説明と改正案が上程された。

富岡篤史議長が本議案につきその可否を議場に諮ったところ、賛成多数により原案通り承認された。

第5号議案 2022年度・2023年度役員選任に関する件

本定時総会の終結と同時に現理事全員が任期満了となることに伴い、2022年度・2023年度理事の選出について、役員候補者選出委員長の吉本勝美氏より役員候補者選出委員会における理事の選出経過報告及び理事候補者18名について議案書通りの提案があった。

富岡篤史議長より定款第17条第3項に基づき候補者ごとに採決し、その選任の賛否を議場に諮ったところ以下の全候補者が満場異議なくすべて承認された。

理事 赤木 征 宏 (重任)
理事 安 保 浩 二 (重任)
理事 上 田 一 仁 (重任)
理事 岡 本 秀 雄 (重任)
理事 梶 勝 史 (重任)
理事 上 地 裕 美 (重任)
理事 喜舎場 智之 (就任)
理事 久保田 芽里 (重任)
理事 是 永 愛 (就任)
理事 佐 藤 信 浩 (就任)
理事 竹 村 真 俊 (就任)
理事 谷 川 崇 (重任)
理事 豊田 利恵子 (就任)
理事 堀 田 真 希 (就任)
理事 増 田 詩 織 (重任)
理事 藪 圭 介 (就任)
理事 山田 真規子 (重任)
理事 山 西 八 郎 (重任)

なお、被選任者は席上及び書面にて就任を承諾した。

第6号議案 2022年度・2023年度・2024年度監事選任に関する件

本定時総会の終結と同時に現監事全員が任期満了となることに伴い、2022年度・2023年度・2024年度監事の選出について高田厚照会長より監事の選出経過報告及び監事候補者2名について議案書通りの提案があった。

富岡篤史議長より定款第17条第3項に基づき候補者ごとに採決し、その選任の賛否を議場に諮ったところ以下の2名の候補者が満場異議なく承認された。

監事 井戸田 篤 (就任)
監事 柴 芳 浩 (重任)

なお、被選任者は就任を承諾した。

第7号議案 其他

追加議案なし。

富岡篤史議長は、以上をもって議案審議が終了した旨を宣言し、資格審査委員、議事運営委員及び書記を解任し、挨拶の後、自ら議長を解任した。

増田詩織副会長より閉会の辞を述べ散会となった。

2022・2023年度 大臨技役員担当一覧

代表理事	
会長 増田 詩織	近畿大学奈良病院 臨床検査部

事務局	
副会長 梶 勝史	真美会大阪旭こども病院 医療技術部
総務庶務部	
部長・理事 上地 裕美	景岳会南大阪病院 臨床検査科
理事 赤木 征宏※	警和会大阪警察病院 臨床検査科
理事 佐藤 信浩※	大阪赤十字病院 臨床検査科部
広報編集部	
部長・常務理事 山田 真規子	和歌山県立医科大学附属病院 臨床研究センター
理事 堀田 真希※	大阪大学医学部附属病院 医療検査技術部門
理事 是永 愛※	堺市立総合医療センター 薬剤技術局臨床検査技術科

監事	
柴 芳浩	柴 芳浩会計士補事務所
井戸田 篤	大阪国際がんセンター

参与	
竹浦 久司	きつこう会 多根総合病院
高田 厚照	関西医科大学くずは病院

事業局	
副会長 上田 一仁	関西医療大学 保健医療学部
学術部	
部長・常務理事 安保 浩二	大阪公立大学医学部附属病院 中央臨床検査部
理事 豊田 利恵子※	大阪急性期・総合医療センター 医療技術部臨床検査部門
理事 佐藤 信浩※	大阪赤十字病院 臨床検査科部
理事 竹村 真俊※	JCHO 大阪病院 中央検査室
組織部	
部長・理事 谷川 崇	府中病院 診療技術部
理事 堀田 真希※	大阪大学医学部附属病院 医療検査技術部門
理事 藪 圭介※	枚方公済病院 臨床検査科
理事 是永 愛※	堺市立総合医療センター 薬剤技術局臨床検査技術科
渉外部	
部長・理事 岡本 秀雄	一般財団法人住友病院 診療技術部
理事 赤木 征宏※	警和会大阪警察病院 臨床検査科
理事 喜舎場 智之※	阪南中央病院 臨床検査科
精度管理部	
部長・理事 竹村 真俊※	JCHO 大阪病院 中央検査室
副会長 山西 八郎※	天理医療大学 医療学部

財務局	
副会長 山西 八郎	天理医療大学 医療学部
会計部	
部長・常務理事 久保田 芽里	大阪医科薬科大学病院 中央検査部
理事 藪 圭介※	枚方公済病院 臨床検査科
理事 豊田 利恵子※	大阪急性期・総合医療センター 医療技術部臨床検査部門
理事 喜舎場 智之※	阪南中央病院 臨床検査科

※ 兼任

2022年度 事務局各部・事業局各部委員名簿

事務局

広報 編集部	氏名	所属施設
	岡部 文雄	大阪府結核予防会 相談診療所
	上遠野 明	南大阪病院
	上村 ゆり子	株式会社サンキメディカルラボラトリー

事業局

渉外部

渉外部	氏名	所属施設
	北川 篤	多根記念眼科病院
	川井 和久	大阪府監察医事務所
	浅田 薫	北野病院
	夏秋 知佳	大阪国際がんセンター
	五十里 大介	自宅会員
	井上 早紀	りんくう総合医療センター
	瓜生 貴子	ベルランド総合病院
	乾 優暉	大阪赤十字病院
	小林 奏子	大阪府監察医事務所
	清水 隆之	志水医院

組 織 部

組織部	氏名	所属施設
	田畑 泰弘	育和会記念病院
	井口 健	大阪医科薬科大学病院
	小宮山 恭弘	森ノ宮医療大学
	武岡 真由美	松下記念病院
	安江 智美	大阪国際がんセンター
	富岡 篤史	大阪国際がんセンター
	米本 圭祐	近畿大学病院
	中口 駿	大阪旭こども病院
	杉原 未央	小阪産病院
	品川 詩織	関西医科大学総合医療センター
	河本 友美	大阪医科薬科大学病院
	花木 真里子	乳腺ケア乳腺ケア泉州クリニック

チーム医療部門

部門名	役職	氏名	所属施設
糖尿病療養指導部会	責任者	田辺 真実	JR大阪鉄道病院
	副責任者	佐藤 直美	住友病院
		坂口 健治	関西電力病院
	会計	小林 知子	南大阪病院
	庶務	倉本 訓子	日本生命病院
		新本 伸枝	阪和病院
	委員	小宮山 恭弘	森ノ宮医療大学
		田上 展子	清恵会病院
		畠村 朋子	大阪医科薬科大学病院
		横山 有子	ふくだ内科クリニック
		江後 京子	松下記念病院
NST・褥瘡部会	責任者	下脇 千恵子	市立豊中病院
	会計	藤田 佳世	大阪母子医療センター
	委員	北川 富規子	浅香山病院
		大野 和浩	東住吉森本病院
ICT部会	責任者	中家 清隆	大阪公立大学医学部附属病院
	副責任者	大友 志伸	松下記念病院
	会計	佐藤 麻友美	大阪府済生会吹田病院
	委員	佐藤 かおり	近畿大学病院
		澤 佳奈	第二大阪警察病院
内視鏡部会	責任者	榎本 毅	大阪労災病院
	副責任者	池田 卓也	大阪府済生会中津病院
	会計	出野 憲由	大阪労災病院
	委員	岡村 拓	大阪府済生会中津病院
担当理事		谷川 崇	府中病院

北 地 区 委 員

役職	氏名	所属施設
責任者	松本 典久	市立吹田市民病院
副責任者	岩津 浩子	MI クリニック
	関 昌尚	大阪医科薬科大学病院
会計	厚東 良輔	市立吹田市民病院
	藤原 明寛	国立循環器病研究センター
庶務	木村 圭吾	大阪大学医学部附属病院
	磯田 智史	済生会吹田病院
委員	井上 直人	済生会吹田病院
	西野 勝	大阪大学医学部附属病院
	中野 雅巳	大阪医科薬科大学病院
	本村 友希	大阪医科薬科大学病院
	齊藤 直輝	市立豊中病院
相談役	近堂 侑子	大阪大学歯学部附属病院
	久保田 芽里	大阪医科薬科大学病院
担当理事	山内 一浩	市立豊中病院
	堀田 真希	大阪大学医学部附属病院

地区名	区長および副区長 氏名		所属施設
第1区	区長	関 昌尚	大阪医科薬科大学病院
	副区長	中野 雅巳	大阪医科薬科大学病院
第2区	区長	松本 典久	市立吹田市民病院
	副区長	藤原 明寛	国立循環器病研究センター
第3区	区長	岩津 浩子	MI クリニック
	副区長	齊藤 直輝	市立豊中病院

中 央 地 区 委 員

責任者	蓮輪 亮介	大阪公立大学医学部附属病院
副責任者	高月 要佑	大阪赤十字病院
	坂本 弥生	関西医大総合医療センター
会計	北爪 玲子	大阪国際がんセンター
	高橋 暢子	淀川キリスト教病院
庶務	稲本 早希子	東住吉森本病院
	繁富 明日香	関西医大総合医療センター
委員	星宮 房恵	東大阪病院
	横田 重樹	大阪市民病院機構
	宮本 崇三	住友病院
	藤井 方仁	JCHO大阪病院
	岡部 文雄	大阪府結核予防会
	加藤 健一	育和会記念病院
	倉本 訓子	日本生命病院
	川住 勇	多根総合病院
	大平 芳行	市立東大阪医療センター
笠谷 宏治	喜馬病院	
相談役	田畑 泰弘	育和会記念病院
	中尾 聖子	関西医大総合医療センター
担当理事	藪 圭介	枚方公済病院

地区名	区長および副区長 氏名		所属施設
第4区	区長	坂本 弥生	関西医大総合医療センター
	副区長	繁富 明日香	関西医大総合医療センター
第5区	区長	星宮 房恵	東大阪病院
	副区長	久保 清夏	大阪府済生会野江病院
第6区	区長	横田 重樹	大阪市民病院機構
	副区長	高橋 暢子	淀川キリスト教病院
第7区	区長	宮本 崇三	住友病院
	副区長	藤井 方仁	JCHO大阪病院
第8区	区長	岡部 文雄	大阪府結核予防会
	副区長	北爪 玲子	大阪国際がんセンター
第9区	区長	加藤 健一	育和会記念病院
	副区長	高月 要佑	大阪赤十字病院
第10区	区長	倉本 訓子	日本生命病院
	副区長	川住 勇	多根総合病院
第11区	区長	蓮輪 亮介	大阪公立大学医学部附属病院
	副区長	稲本 早希子	東住吉森本病院
第12区	区長	大平 芳行	市立東大阪医療センター
	副区長	笠谷 宏治	喜馬病院

南 地 区 委 員

役職	氏名	施設名
責任者	前田 岳宏	近畿大学病院
副責任者	山中 良之	岸和田徳洲会病院
	野中 伸弘	府中病院
	寺西 弘樹	阪南市民病院
会計	山中 良之	岸和田徳洲会病院
庶務	山出 健二	近畿大学病院
	高田 悠	近畿大学病院
委員	小林 司	市立岸和田市民病院
	濱田 匡樹	高石藤井病院
	渡利 武志	永山病院
	日巻 健太郎	阪南中央病院
	榎本 毅	大阪労災病院
	藤田 元幸	医療法人徳洲会松原徳洲会病院
	田上 智也	PL病院
	水島 さゆり	和泉市立総合医療センター
	永長 健	浅香山病院
相談役	山田 立身	大阪府はびきの医療センター
	久保 修一	近畿大学病院
	櫛引 健一	和泉市立総合医療センター
担当理事	出野 憲由	大阪労災病院
	是永 愛	堺市立総合医療センター

地区名	区長および副区長 氏名		所属施設
第13区	区 長	山田 立身	大阪府はびきの医療センター
	副区長	日巻 健太郎	阪南中央病院
第14区	区 長	前田 岳宏	近畿大学病院
	副区長	永長 健	浅香山病院
第15区	区 長	山中 良之	岸和田徳洲会病院
	副区長	野中 伸弘	府中病院
第16区	区 長	寺西 弘樹	阪南市民病院
	副区長	渡利 武志	永山病院

学 術 部

学術部	氏名		所属施設
	平川 弥寿与		大阪労災病院
部門名	役職	氏名	所属施設
生理検査	責任者	山崎 功次	馬場記念病院
	副責任者	山内 一浩	市立豊中病院
		六尾 哲	市立岸和田市民病院
	会計	藤田 靖子	大阪回生病院
		堀家 由貴	大阪府済生会中津病院
	委員	大草 路子	大阪歯科大学附属病院
		寺西 ふみ子	八尾市立病院
		子甫 徹	馬場記念病院
		齊藤 直輝	市立豊中病院
		鳥井 武典	市立岸和田市民病院
		森本 幸	北野病院
		田村 仁香	大阪府済生会中津病院
		堂前 有加	大阪公立大学医学部附属病院
		藤田 光太郎	大阪府済生会野江病院
		片岡 恵莉子	大阪公立大学医学部附属病院
		鷲田 伸吾	大阪公立大学医学部附属病院
		衣川 尚知	市立池田病院
免疫化学検査	責任者	井尻 健太郎	淀川キリスト教病院
	副責任者	坂東 雅彦	大阪中央病院
	会計	山中 良之	岸和田徳洲会病院
		福井 直希	大阪市立総合医療センター
	委員	石田 繁則	市立芦屋病院
		鈴木 裕介	大阪府済生会野江病院
		米本 圭佑	近畿大学病院
		藤原 明寛	国立循環器病研究センター
		林 智弘	松下記念病院
		越智 楓	大阪急性期・総合医療センター
アドバイザー	宮田 嵩也	関西医科大学附属病院	
血液検査	責任者	吉本 茂	大阪行岡医療専門学校長柄校
	責任者	吉川 慎一	市立吹田市民病院
	副責任者	榎谷 亮太	大阪医科薬科大学病院
	会計	新山 義和	大阪赤十字病院
	委員	中村 恒仁	大阪府済生会中津病院
		米本 隆浩	りんくう総合医療センター
		吉富 一恵	近畿大学病院
		今井 重良	関西医科大学附属病院
		森田 一馬	大阪医科薬科大学病院
		荒金 裕貴	住友病院
松見 裕子		大阪赤十字病院	
鈴木 優之	市立ひらかた病院		

微生物 検査	責任者	大瀧 博文	関西医療大学
	副責任者	仁木 誠	大阪公立大学医学部附属病院
		木村 圭吾	大阪大学医学部附属病院
		大友 志伸	松下記念病院
	会計	小川 将史	大阪公立大学医学部附属病院
	委員	有村 泰晃	大阪警察病院
		前田 和樹	松下記念病院
		黒田 亜里沙	住友病院
		山本 幸之介	関西医科大学総合医療センター
		劔 祐一郎	関西医科大学附属病院
	南 健太	大阪医科薬科大学病院	
一般検査	責任者	野崎 聖恵	長吉総合病院
	副責任者	上北 宏美	関西医療大学
		中島 大佑	ベルランド総合病院
	会計	矢倉 寛士	大阪国際がんセンター
	委員	滝沢 恵津子	大阪公立大学医学部附属病院
		吉永 治代	株式会社エスアールエル
		河内 悠真	市立東大阪医療センター
		溝越 美樹	大阪大学医学部附属病院
元田 優典		大阪赤十字病院	
遺伝子 検査	責任者	山本 章史	大阪国際がんセンター
	副責任者	森 誠司	森ノ宮医療大学
	会計	富岡 篤史	大阪国際がんセンター
	委員	榎谷 亮太	大阪医科薬科大学病院
		武村 和哉	大阪公立大学医学部附属病院
		片岡 衣沙子	大阪医科薬科大学病院
藤井 一貴		ニッポーボーメディカル株式会社	
検体管理 システム	責任者	大江 泰浩	西日本旅客鉄道株式会社 健康増進センター
	副責任者	関 昌尚	大阪医科薬科大学病院
		山下 亘	大阪公立大学医学部附属病院
	会計	大比良 ひとみ	大阪医科薬科大学病院
	委員	山六 紀彦	株式会社LSIメディエンス
		竹村 真俊	JCHO大阪病院
岡本 真歩		西日本旅客鉄道株式会社 健康増進センター	
緊急検査	責任者	津田 喜裕	近畿大学病院
	副責任者	前田 岳宏	近畿大学病院
	会計	福岡 京子	りんくう総合医療センター
	委員	濱田 宏輝	シーメンスヘルスケア・ダイアグノスティクス株式会社
		櫛引 健一	和泉市立総合医療センター
		福田 篤久	大阪医科薬科大学 三島南病院
		谷口 昌輝	近畿大学病院
		今井 綾那	北野病院

病理細胞 検査	責任者	横田 裕香	大阪市立総合医療センター
	副責任者	和田 恭典	大阪赤十字病院
		田口 雅子	神戸医療センター
	会計	岡部 美由紀	大阪労災病院
	副会計	宇仁 和将	大阪公立大学医学部附属病院
	委員	小椋 聖子	大阪府済生会野江病院
		中川 菊一	大阪国際がんセンター
		大仲 知子	市立豊中病院
		秦 直也	関西医科大学附属病院
		宮崎 一人	八尾市立病院
神月 梓		大阪国際がんセンター	
宮内 雅哉		りんくう総合医療センター	
輸血検査	責任者	清川 知子	大阪大学医学部附属病院
	副責任者	阿部 操	関西医科大学附属病院
		三平 りさ	府中病院
	会計	平島 瑞子	日本赤十字社 近畿ブロック血液センター
	委員	志磨 美緒	大阪医科薬科大学病院
		平松 潔子	大阪医科薬科大学病院
		小林 茜	大阪母子医療センター
		椿本 祐子	近畿大学病院
		釜田 生子	日本赤十字社 近畿ブロック血液センター
		蓮輪 亮介	大阪公立大学医学部附属病院
細川 美香		大阪大学医学部附属病院	

精度管理部

精度 管理部	氏名	所属施設
	藤野 正裕	大阪刀根山医療センター
上野 信弥	大阪公立大学医学部附属病院	
安江 智美	大阪国際がんセンター	
麻野 秀一	大阪医科薬科大学病院	
富岡 篤史	大阪国際がんセンター	
山手 健二	近畿大学病院	
米田 将太	近畿大学病院	
小阪 実花	関西医科大学総合医療センター	
石川 浄也	JCHO大阪病院	
竹本 光佑	株式会社 オネスト	

地区区分表

2019年6月～

地区	市区郡
北地区	第1区 高槻市 茨木市 三島郡
	第2区 吹田市 摂津市
	第3区 豊中市 箕面市 池田市 豊能郡
中央地区	第4区 枚方市 寝屋川市 門真市 守口市
	第5区 城東区 鶴見区 四條畷市 大東市 交野市
	第6区 東淀川区 淀川区 旭区 都島区
	第7区 北区 福島区
	第8区 東成区 中央区
	第9区 生野区 天王寺区
	第10区 西区 此花区 大正区 港区 浪速区 西淀川区
	第11区 住之江区 平野区 西成区 東住吉区 住吉区 阿倍野区
	第12区 東大阪市 八尾市 柏原市
	南地区
第14区 堺市 大阪狭山市 河内長野市	
第15区 高石市 和泉市 泉北郡 泉大津市 岸和田市	
第16区 貝塚市 泉佐野市 泉南市 泉南郡 阪南市	



2022年度 賛助会員名簿

五十音順

	会社名		住所	電話
ア	アークレイマーケティング株式会社	〒530-0054	大阪市北区南森町1丁目4番19号 (サウスホレストビル4F)	050-5533-5585
	アイ・エル・ジャパン株式会社	〒108-0073	東京都港区三田1丁目3番30号	03-5419-1301
	株式会社アイディエス	〒861-8038	熊本県熊本市東区長嶺東八丁目14-30	096-380-4225
	アイテック阪急阪神株式会社	〒553-0001	大阪市福島区海老江1-1-31 (阪神野田センタービル8階)	06-6456-5223
	アズサイエンス株式会社	〒564-0052	吹田市広芝町13-29 (大信ビル2-2)	06-6192-1220
	アボットジャパン合同会社	〒541-0051	大阪市中央区備後町1-1-6	06-6228-8630
	アボットダイアグノスティクスメディカル株式会社	〒541-0046	大阪市中央区平野町2-2-13 (堺筋ウエストプレイルビル4F)	06-6228-9882
	アルフレッサ株式会社	〒531-0063	大阪市北区長柄東二丁目9番46号	06-4800-1268
	アルフレッサファーマ株式会社	〒540-8575	大阪市中央区石町二丁目2番9号	06-6941-2816
イ	株式会社イムコア	〒105-0021	東京都港区東新橋2-4-6 (パラッツオシエナ5F)	0120-16-4521
エ	株式会社エイアンドティー	〒541-0052	大阪市中央区安土町2-3-13 (大阪国際ビルディング21階)	06-7166-2297
	栄研化学株式会社	〒541-0052	大阪市中央区安土町3-3-9 (田村駒ビル3階)	06-6264-5312
	H.U.フロンティア株式会社	〒532-0033	大阪市淀川区新高3-9-14 (ピカソ三国ビル4階)	050-2000-5341
	株式会社LSIメディエンス	〒561-0804	豊中市曽根南町3丁目7番12号	06-6862-0013
オ	株式会社大阪血清微生物研究所	〒533-0024	大阪市東淀川区柴島二丁目2番20号	06-6322-4531
	オーソ・クリニカル・ダイアグノスティックス株式会社	〒532-0003	大阪市淀川区宮原3-5-36 (新大阪トラストタワー7F)	0120-03-6527
	大塚製薬株式会社	〒530-0005	大阪市北区中之島6-2-40 (中之島インテス15階)	06-6441-6531
カ	株式会社カイノス	〒533-0031	大阪市東淀川区西淡路一丁目1番32号 (新大阪アーズビル9階)	06-6370-1131
	関東化学株式会社	〒541-0043	大阪市中央区高麗橋3丁目3番11号 (淀屋橋フレックスタワー11階)	06-6222-3709
	株式会社関薬	〒550-0003	大阪市西区京町堀1丁目12番30号	06-6443-2361
キ	キャノンメディカルシステムズ株式会社	〒531-6106	大阪市北区大淀中1丁目1番30号 (梅田スカイビル タワーウエスト6階)	06-7177-1140
	協和メディシード株式会社	〒530-0023	大阪市北区黒崎町10-6	06-6147-2392
	極東製薬工業株式会社	〒532-0011	大阪市淀川区西中島2-14-6 (新大阪第2ドイビル3F)	06-6304-5446
ケ	株式会社ケーエスケー	〒571-0044	門真市松生町2番1号	06-6909-6632

会社名		住所	電話
コ	小西医療器株式会社	〒532-0031 大阪市淀川区加島4丁目19番68号	06-4805-7360
サ	サクラファインテックジャパン株式会社	〒541-0042 大阪市中央区今橋4-3-6 (淀屋橋NAOビル7階)	06-6221-2070
	株式会社三和化学研究所	〒540-6135 大阪市中央区城見2丁目1番61号 (ツイン21 MIDタワー35階)	06-4790-8530
シ	シーメンスヘルスケア・ダイアグノスティクス株式会社	〒141-8673 東京都品川区大崎1丁目11番1号 (ゲートシティ大崎ウエストタワー)	0120-543-455
	シスメックス株式会社	〒564-0053 吹田市江の木町17番1号 (コンパノービル)	06-6337-8300
	株式会社シノテスト	〒564-0051 吹田市豊津町30-5	06-6378-3171
	白井松器械株式会社	〒540-0003 大阪市中央区森ノ宮中央1丁目19番16号	06-6942-4182
ス	株式会社スズケン	〒537-0001 大阪市東成区深江北3丁目14番5号	06-4259-8070
セ	積水メディカル株式会社	〒532-0003 大阪市淀川区宮原3-3-31 (上村ニッセイビル16階)	06-6350-6581
タ	株式会社タウンズ	〒410-2325 静岡県伊豆の国市神島761番1	0558-76-0050
	竹内化学株式会社	〒592-8342 堺市西区浜寺船尾町西5丁4番3号	072-266-2244
チ	株式会社中央微生物検査所	〒536-0008 大阪市城東区関目5丁目22番23号	06-6939-1041
	チェスト株式会社	〒537-0022 大阪市東成区中本2-11-5 (森之宮シルクビル4階)	06-6975-7071
テ	株式会社テクノメディカ	〒532-0003 大阪市淀川区宮原4-1-6 11階	06-6393-3800
	テルモ株式会社	〒534-0025 大阪市都島区片町1-5-13 (大手前センチュリービル8階)	06-6352-6251
	デンカ株式会社	〒532-0011 大阪市淀川区西中島4-7-18 (まるみやビル)	06-6307-7061
ト	東ソー株式会社	〒541-0043 大阪市中央区高麗橋四丁目4番9号 (淀屋橋ダイビル)	06-6209-1948
	東邦薬品株式会社	〒532-0034 大阪市淀川区野中北1-12-44	06-6394-2154
	東洋紡株式会社	〒530-0001 大阪市北区梅田一丁目13番1号 (大阪梅田ツインタワーズ・サウス)	06-6348-3335
ニ	日水製薬株式会社	〒110-8736 東京都台東区上野三丁目24番6号 (上野フロンティアタワー20階)	03-5846-5611
	ニッポーメディカル株式会社	〒541-0043 大阪市中央区高麗橋4-3-10 (日生伏見町ビル新館3階)	06-6208-4957
	ニプロ株式会社	〒564-0044 吹田市南金田2丁目27-26 4階	06-6170-5051
	日本医学株式会社	〒597-0081 貝塚市麻生中907-1	072-426-3616
	日本光電工業株式会社	〒532-0003 大阪市淀川区宮原3丁目5番36号 (新大阪トラストタワー6階)	050-3820-7035
	日本電子株式会社	〒532-0011 大阪市淀川区西中島5-14-5 (ニッセイ新大阪南口ビル)	06-6304-3944

	会社名		住所	電話
ハ	バイオ・ラッド ラボラトリーズ株式会社	〒140-0002	東京都品川区東品川2-2-24 (天王洲セントラルタワー20階)	03-6361-7070
	一般財団法人 阪大微生物病研究会	〒565-0871	吹田市山田丘3番1号	06-6877-4801
ヒ	株式会社ビー・エム・エル	〒567-0034	茨木市中穂積3-15-24	072-621-8811
	ピオメリュー・ジャパン株式会社	〒560-0082	豊中市新千里東町一丁目4番1号 (阪急千里中央ビル9階)	03-6731-9000
	株式会社日立ハイテク	〒532-0003	大阪市淀川区宮原三丁目3番31号 (上村ニッセイビル)	06-4807-1821
フ	株式会社ファルコバイオシステムズ	〒540-0021	大阪市中央区大手通2丁目2-2 3F	06-6910-1451
	フクダ電子近畿販売株式会社	〒564-0063	吹田市江坂町1丁目12-28 (大昇ビル3F)	06-6190-3100
	不二化学薬品株式会社	〒569-0063	高槻市南庄所町1番5号	072-671-1080
	富士フイルムメディカル株式会社	〒552-0007	大阪市港区弁天1-2-1 (大阪ベイトワーオフィス7階)	06-7688-6967
	富士フイルム和光純薬株式会社	〒540-8605	大阪市中央区道修町三丁目1番2号	06-6203-2031
ヘ	ベックマン・コールター株式会社	〒135-0063	東京都江東区有明3-5-7 (TOC有明ウエストタワー13F)	0120-566-730
ホ	株式会社堀場製作所	〒532-0011	大阪市淀川区西中島7-4-17 (新大阪上野東洋ビル4F)	06-6390-8011
マ	松浪硝子工業株式会社	〒596-0049	岸和田市八阪町2-1-10	072-433-1163
ミ	株式会社ミズホメディー	〒553-0003	大阪市福島区福島5丁目3番7号 (エステ西梅田ビル3階)	06-6458-5711
	ミナト医科学株式会社	〒532-0025	大阪市淀川区新北野3丁目13番11号	06-6303-7161
	ミナリスメディカル株式会社	〒541-0044	大阪市中央区伏見町2-1-1 (三井住友銀行高麗橋ビル6階)	06-6226-8603
ム	武藤化学株式会社	〒531-0076	大阪市北区大淀中3丁目5-25	06-6453-0007
メ	株式会社メディセオ	〒531-0071	大阪市北区中津6丁目9番47号	06-6455-8512
	株式会社メディック	〒590-0974	堺市堺区大浜北町3-8-4	072-221-0999
ヤ	八洲薬品株式会社	〒567-0085	茨木市彩都あさぎ7丁目7番18号 (彩都バイオヒルズセンター)	072-640-1260
ラ	ラジオメーター株式会社	〒532-0004	大阪市淀川区西宮原1-5-33 (新大阪飯田ビル5階)	06-6350-2000
ロ	ロシュ・ダイアグノスティックス株式会社	〒560-0082	豊中市新千里東町1-5-3 (千里朝日阪急ビル)	06-4863-7621

HITACHI
Inspire the Next

継承、そして革新

日立が培ってきた技術と経験をもとに、生化学自動分析装置が、
複合型自動分析装置に進化しました。

多彩な機能と光学系の新技術の搭載によって、5つの測定を1台に集約。

それぞれの検査機関の業務スタイルにあわせた運用が可能です。

よりよいワークフローを実現する新しい複合型自動分析装置のかたち —
それが、日立自動分析装置3500。

日立自動分析装置

3500

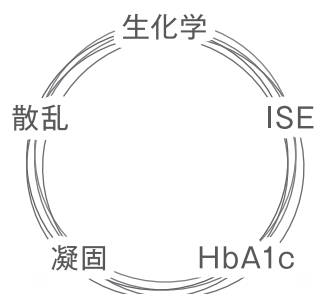

製品情報は
こちらから



製造販売届出番号:08B2X10005000042
一般的名称:ディスクリット方式臨床化学自動分析装置
一般医療機器(特定保守管理医療機器該当、設置管理医療機器該当)

 株式会社 日立ハイテク

本 社 〒105-6409 東京都港区虎ノ門一丁目17番1号 虎ノ門ヒルズ ビジネスタワー
お客様サポートセンター (03) 3504-7211
www.hitachi-hightech.com/jp/science/

北海道(札幌) (080) 8021-5427 東北(仙台) (080) 8438-0969 中部(名古屋) (080) 8420-6408
関西(大阪) (080) 8020-3544 九州(福岡) (080) 9564-0285

株式会社日立ハイテクノロジーズは2020年2月12日より株式会社日立ハイテクに社名変更、および、本を上記へ移転しました。

体外診断用医薬品

製造販売承認番号 21700AMZ00817000



自動分析装置用試薬
汎用検査用亜鉛キット

亜鉛を自動分析装置で測定しませんか？

アキュラスオート Zn

臨床的意義

亜鉛(Zn)はDNAポリメラーゼを始めとする100種類以上の酵素に含まれ、タンパク質合成、ホルモン活性発現など、正常な生命維持に不可欠な微量元素です。発生・成長、組織の修復、骨の維持、生殖・感覚・食欲・免疫機能など生体内の様々な機能が亜鉛に依存されて維持されており、亜鉛欠乏の検出は疾患の治療に結びつく重要な情報の一つとなります。

亜鉛欠乏の症状：味覚・嗅覚障害、食欲低下、皮膚炎、脱毛症、創傷治癒の遅延、気力・活力低下 など

アキュラスオート Znの特長

- ＊ 血清、血漿および尿中の亜鉛濃度を測定できます
- ＊ 検体の前処理を必要としません
- ＊ 原子吸光法との相関が良好です

$y=0.976x-0.7$ (n=60、血清検体)
x: 原子吸光法 y: 本品 r=0.996



■ 包装単位 ■

統一商品コード	品名	識別記号	規格	統一商品コード	品名	識別記号	規格
326054268	アキュラスオート Zn			326078059	アキュラスオート Zn		
326054275	R-I 緩衝液		12 mL × 2		R-I 緩衝液 (E) (20)		20.0 mL × 2
	R-II 呈色液		5.5 mL × 2		R-II 呈色液		8.9 mL × 2
326062942	アキュラスオート Zn						
	R-I 緩衝液	HLS	28.6 mL × 2				
	R-II 呈色液		12.2 mL × 2				
326062478	アキュラスオート Zn						
	R-I 緩衝液	(55)	20 mL × 2				
	R-II 呈色液		9.5 mL × 2				

*「R-I 緩衝液」、「R-II 呈色液」は別売です。但し、識別記号 HLS、(55)、(E) (20) はセット規格です。

<別売品>

326052936 Zn標準液(200 μg/dL) 10 mL × 1
326055722 亜鉛コントロール(100 μg/dL) 10 mL × 1
326081127 亜鉛コントロール(H) 10 mL × 1

製造販売元 株式会社シノテスト

神奈川県相模原市南区大野台 4-1-93
<https://www.shino-test.co.jp>

《問い合わせ先》

株式会社シノテスト カスタマーサポート

TEL 0120-66-1141 FAX 042-753-1892

ABBOTT SOLUTIONS

変化し続ける医療環境の中で生まれるお客様の課題に、
Alinity・AlinIQというトータルソリューションで貢献します。



アボットジャパン合同会社 診断薬・機器事業部

〒108-6305 東京都港区三田3-5-27 住友不動産三田ツインビル西館
TEL. 03-4555-1000 URL: <http://www.abbott.co.jp>

Unless otherwise specified, all product and service names appearing in this material are trademarks owned by or licensed to Abbott, its subsidiaries or affiliates.
© 2020 Abbott. All Rights Reserved. 202011011

販売名: Alinity i システム
医療機器届出番号: 12B1X00001000032

販売名: Alinity h システム
医療機器届出番号: 12B1X00001000033

販売名: Alinity m システム
医療機器届出番号: 12B1X00001000037

